



RELICUARIUM

каталог выставки/catalogue

ЮРИЙ ГРИГОРЯН • ЮРИЙ АВВАКУМОВ • АЛЕНА КИРЦОВА • ДМИТРИЙ БУШ • СЕРГЕЙ ЧУКЛОВ
ТОТАН КУЗЕМБАЕВ • ИЛЬЯ УТКИН • СЕРГЕЙ ЧОБАН • СЛАВА МИЗИН «СИННИЕ НОСЫ»
АРТ-БЛЯ • ОБЛЕДЕНЕНИЕ АРХИТЕКТОРОВ • ОЛЬГА СОЛДАТОВА • ДУШАНА БРАВУРА • МАРКО ДЕ ЛУКА • МАРКО БРАВУРА
МАТИЛЬДА ТРАЩЕВСКА • ТОЙОХАРУ КИИ • ПЕЛАГИЯ АНГЕЛОПОЛУ • ВЕРДИАНО МАРЦИ
ДЖУЛИО КАНДУССИО

Куратор Юрий Аввакумов/ Curator Yuri Avvakumov

YURI GRIGORYAN • YURI AVVAKUMOV • ALYONA KIRTSOVA • DMITRY BUSH • SERGEY CHUKLOV
TOTAN KUZEMBAEV • ILYA UTKIN • SERGEI TCHOBAN • SLAVA MIZIN, BLUE NOSES
ART-BLYA • ICED ARCHITECTS • OLGA SOLDATOVA • DUSCIANA BRAVURA • MARCO DE LUCA • MARCO BRAVURA
MATYLDA TRACEWSKA • ТОЙОХАРУ КИИ • PELAGIA ANGELOPOULOU • VERDIANO MARZI
GIULIO CANDUSSIO

RELIQUARIUM 

СОДЕРЖАНИЕ / CONTENT

ЧИСЛО ПИ	10	NUMBER PI
ИОСИФ БРОДСКИЙ. КЕНОТАФ	20	JOSEPH BRODSKY. CENOTAPH
ГОЛОВА	30	THE HEAD
СТАВРОАСТЕРИОН	40	STAVROASTERION
РЫБА	50	FISH
ГРОБ МАЛЕВИЧА	60	MALEVICH COFFIN
МУЗЕЙ АРХИТЕКТУРНОГО РИСУНКА	70	MUSEUM OF ARCHITECTURAL DRAWING
КАЩЕЙ БЕССМЕРТНЫЙ	80	KASHCHEI THE IMMORTAL
ДЕТСКИЙ РЕЛИКВАРИЙ	90	CHILDREN'S RELIQUARY

MUSIVUM GALLERY

100



RELIQUARY (FROM THE LATIN RELIQUIARIUM — REMAINS, ASHES, RUINS, HERITAGE) — A CONTAINER FOR THE STORAGE OF RELICS, A PRECIOUS RECEPTACLE FOR THE PRESERVATION OF KEY OBJECTS OF MATERIAL MEMORY.

EXHIBITION: WITHIN THE GALLERY OF THE MUSEUM (FROM THE GREEK ΜΟΥΣΕΙΟΝ — TEMPLE OF THE MUSES), NINE OBJECTS (AS THE NINE MUSES) ARE PRESENTED: RELIQUARIES FOR THE SACRED ARTIFACTS OF MODERN CULTURE. EACH OBJECT IS CO-CREATED BY AN ARCHITECT, WHO DESIGNS THE ARCHITECTURAL FORM OF THE OBJECT, AND AN ARTIST, WHO COMPOSES ITS SURFACE, THE MOSAIC ADORNMENT (FROM THE LATIN OPUS MUSIVUM — CREATION DEDICATED TO THE MUSES) THAT COVERS THE SHAPE BELOW — BE IT A TIME CAPSULE FOR FUTURE GENERATIONS OR THE MAUSOLEUM OF A PAST GENIUS.

THE CENTRAL THEME OF THE 2011 BIENNALE, “REWRITING THE WORLDS”, IS QUITE LITERALLY REPRESENTED IN THE EXHIBITION: ARCHITECTURE, TRADITIONALLY CONSIDERED AS “MUSIC SET IN STONE” HAS BEEN REWRITTEN AND RE-CONCEPTUALIZED IN ARTISTIC MEDIA - FROM MASSIVE BRICK TO PIXELIZED TESSERA — BY CONTEMPORARY MASTERS OF ARCHITECTURE AND VISUAL ART.

KEY WORDS MUSES, MUSEUM, MUSIC, MOSAIC.

The ideal mosaic is smalt suspended in the air. But, as our world is far from ideal and we have to live in the condition of chronic gravitation, since its birth mosaic is forced to use floors and walls as the ground for its existence. Best mosaics have happened in Byzantine times, in simple and clear forms of ecclesiastical architecture. This fact alone would be enough to support the claim that the union of architect and artist is blessed from heaven. But times change and today an artist is an individualist who had broken free from any obligations of guild and cult, and media he or she uses is just that — media. But mosaic is a complex technology, and one simply can not use it without relating to its ancient ground, so a mosaic artist is lost without walls and domes...

At the Reliquary exhibition, creative duos of architects and artists were formed not by chance of drawing lots. The architects' projects came ahead, and mosaic artists could choose a work they were interested in; as one of them said, “this is the first time when architect came to artist”. Some coincidences look extraordinary — so, Malevich-Mizin's manifesto coffin went to a Polish artist Matylda Tracewska, who is famous for her Che Guevara monument on Cuba, Totan Kuzembaev's three-dimensional needle screen was worked upon by Verdiano Marzi, who has a history of collaboration with Spazialismo founder Riccardo Licato, and the artist who played with the doll house by Ilya Utkin was Pelagia Angelopolou from Greece, a country where miniature chapels punctuate roads at every kilometer or so.

Architects designed columbaria, depositaries, museums, mausoleums, cenotaphs, sarcophagi, and actual reliquaries in such a way that every exhibited object can be seen as a model of a larger-scale structure. For example, Joseph Brodsky's cenotaph is presented in two scales of Dusciana Bravura ceramic books: in folio, as a detail of a city memorial, and in 1/24 folio, as a model for a private tomb; the sophisticated “engraved” tomb by Toyoharu Kii hides a real museum, Sergey Tchoban's collection of architectural drawings; Bush-Chuklov's “talking” head, an example of architectura parlante, looks, after intervention by Marco Bravura, like archeology of running text lines of a futuristic metropolis; the abstract germ by Art-Blya and Marco de Luca, like L'Origine du monde, may grow into anything — a petrified Nile crocodile as likely as a fantastic planet from the Star Wars; Meganom's temple-fish, in its scaled cover by Giulio Candussio glows from inside with Christian light... And even the single object that was devised as a classical reliquary for a sacred elbow, the work by Iced Architects, covered with Olga Soldatova's precious beads, may become, if we think of the elbow as a measure of space, a Byzantine mausoleum lost in the sands of contemporary culture.

Yuri Avvakumov

Идеальная мозаика — это взвесь смальты в невесомости. Но поскольку наш мир совсем не идеален и жить приходится в условиях хронической гравитации, мозаика от рождения вынуждена использовать для своего существования полы и стены. Лучшие образцы мозаики случились в византийские времена в простых и ясных формах храмовой архитектуры. На одном этом основании можно было бы утверждать, что союз архитектора и художника благословлен свыше. Времена, однако, меняются, и художник сегодня — это индивидуалист, порвавший с цеховыми и культовыми обязанностями, техника для него — всего лишь медиа. Но мозаика — техника сложная, воспользоваться ею однажды для осуществления некоего проекта без носителя древней технологии в принципе невозможно, так же как мозаичисту обойтись без стены и купола...

Творческие пары архитекторов и художников сложились в выставке «Реликварий» не по воле жребия — проекты архитекторов появились вперед, и мозаичисты выбирали себе работу по собственному интересу, или, как один из них выразился, «впервые архитектор сам пришел к художнику». Совпадения иногда казались исключительными: так, гроб-манифест Малевича-Мизина достался польскому художнику Матильде Трацевской, известной своей мозаикой Че Гевары на Кубе; работать с объемным игольчатым экраном Тотана Кузембаева довелось Вердиано Марци, много сотрудничавшему с одним из основателей Spazialismo Риккардо Ликатой, а играть в кукольный дом Ильи Уткина выпало Пелагии Ангелополу, уроженке Греции, где миниатюрные часовни встречаются на каждом километре проезжих дорог.

Архитекторы проектировали колумбарии, депозитарии, музеи, мавзолеи, кенотафы, саркофаги и, собственно, реликварии так, что любой объект в выставке можно рассматривать в качестве модели более крупного сооружения. Кенотаф Иосифа Бродского предьявлен в двух масштабах керамических книг Душаны Бравуры: во фрагменте городского мемориала in folio и в макете частной усыпальницы в 1/24 книжной доли; под изысканным увражным надгробием Тойохару Кии скрыт реальный музей архитектурной графики Сергея Чобана; «говорящая» голова Буша-Чуклова, пример архитектуры parlante, выглядит у Марко Бравуры археологией бегущих строк футуристического метрополиса; из абстрактного семени Арт-Бля и Марко де Луки, как из L'Origine du monde, способно вырасти что угодно — и окаменевший нильский крокодил, и фантастическая планета из «Звездных войн»; храм-рыба Меганомы в чешуйчатом покрывале Джулио Кандуссио светится изнутри христианским светом... И даже единственный объект, затеянный как классический реликварий для хранения священного локтя группы «Обледенение архитекторов» и покрытый драгоценным бисером Ольги Солдатовой, может стать, при осознании локтя как меры длины, затерянным в песках современной культуры византийским мавзолеем.

Юрий Аввакумов



РЕЛИКВАРИЙ (ОТ ЛАТ. RELIQUIAE — ОСТАТКИ, ОСТАНКИ, ПРАХ, РАЗВАЛИНЫ, НАСЛЕДИЕ), ВМЕСТИЛИЩЕ, ДРАГОЦЕННЫЙ КОВЧЕГ, ЧАСТО В ФОРМЕ АРХИТЕКТУРНОГО СООРУЖЕНИЯ, ДЛЯ ХРАНЕНИЯ РЕЛИКВИЙ, КУЛЬТОВЫХ ОБЪЕКТОВ МАТЕРИАЛЬНОЙ ПАМЯТИ.

ВЫСТАВКА В МУЗЕЙНОМ (ОТ ГРЕЧ. ΜΟΥΣΕΙΟΝ — ДОМ МУЗ) ПРОСТРАНСТВЕ ПРЕДСТАВЛЕНО ДЕВЯТЬ (ПО ЧИСЛУ МУЗ) ОБЪЕКТОВ, ТАК НАЗЫВАЕМЫХ РЕЛИКВАРИЕВ ИЛИ КОНТЕЙНЕРОВ ДЛЯ ХРАНЕНИЯ СВЯТЫНЬ СОВРЕМЕННОЙ КУЛЬТУРЫ. АВТОРАМИ КАЖДОГО ЯВЛЯЮТСЯ АРХИТЕКТОР, КАК ИЗОБРЕТАТЕЛЬ АРХИТЕКТУРНОЙ ФОРМЫ, БУДЬ ТО ВЕЩНАЯ КАПСУЛА, АДРЕСОВАННАЯ БУДУЩИМ ПОКОЛЕНИЯМ, ИЛИ МАВЗОЛЕЙ УСОПШЕГО ГЕНИЯ ЧЕЛОВЕЧЕСТВА, И ХУДОЖНИК — КАК СОЗДАТЕЛЬ ПОКРЫВАЮЩЕГО ФОРМУ МОЗАИЧНОГО ИЗОБРАЖЕНИЯ (ОТ ЛАТ. (OPUS) MUSIVUM — ПРОИЗВЕДЕНИЕ, ПОСВЯЩЕННОЕ МУЗАМ) И ГЛАВНЫЙ ДЕКОРАТОР ТАКОГО СООРУЖЕНИЯ.

ТЕМА БИЕННАЛЕ «ПЕРЕПИСЫВАЯ МИРЫ» В ВЫСТАВКЕ РЕШЕНА БУКВАЛЬНО — ПЕРЕПИСЫВАНИЕМ И ПЕРЕОСМЫСЛЕНИЕМ ТРАДИЦИОННОЙ «МУЗЫКИ В КАМНЕ» В СТРОИТЕЛЬНОМ И ХУДОЖЕСТВЕННОМ МАТЕРИАЛЕ — ОТ МАССИВНОГО БЛОКА ДО ПИКСЕЛЬНОЙ ТЕССЕРЫ — СОВРЕМЕННЫМИ МАСТЕРАМИ АРХИТЕКТУРЫ И ИЗОБРАЗИТЕЛЬНОГО ИСКУССТВА.

КЛЮЧЕВЫЕ СЛОВА МУЗЫ, МУЗЕЙ, МУЗЫКА, МОЗАИКА.

NUMBER PI

ЧИСЛО ПИ

π

АРТ-БЛЯ

Зерно. Каноэ. Ракушка. Мумия. Реликварий.

ART-BLYA

Grain. Canoe. Shell. Mummy. Relyquary.

МАРКО ДЕ ЛЮКА

Я считаю, что проект Арт-Бля – форма, полученная путем синтеза и противопоставления высоко символических элементов, таких, как пшеничное зерно, каноэ, раковины мидии, мумия, – прекрасно соотносится с формами, которые я сам использовал в своих мозаичных работах, например “La Manta” («Морской дьявол») или “Osso di Seppia” («Кость каракатицы»). Для введения в мозаику элегантной формы знака Пи, которая напоминает древние пиктограммы и природные явления, я решил использовать темный мрамор, точнее сланец. Этот материал, помимо того что он природный, служит хроматической отсылкой к одному из формальных элементов этого проекта – двустворчатой раковине. Слоистая структура сланца позволяет изготавливать чрезвычайно тонкие пластинки, и это качество в итоге определило мой выбор. Еще одним фактором, сыгравшим в пользу этого материала, была метаморфоза, которую сланец претерпевает при постепенном осаждении породы. Это еще раз подчеркивает дух примитивности в проекте, который родился как размышление о трансформации четырех стихий. Эти факторы обусловили идеальную интеграцию двух основных элементов моей работы: рисунка и мозаики.

MARCO DE LUCA

I believe that the Art-Blya project – a form obtained from the synthesis and opposition of highly symbolic elements such as a grain of wheat, a canoe, a mussel shell, a mummy – is perfectly in tune with the forms that I have used in my other mosaic works, such as “La Manta” (Manta Ray) or “Osso di Seppia” (Cuttlefish Bone). To introduce the elegant form of Pi, which recalls ancestral and natural phenomena, I took into consideration the use of dark marble, or more precisely, slate, for the creation of the mosaic. This material, as well as being natural, serves as a chromatic reference to one of the formal elements of this project: the bivalve shell. Slate also has a stratified conformation that allows the production of extremely thin tiles, a quality which led me to select it. Another determining factor in this choice was the metamorphosis which the slate undergoes during its progressive sedimentation, underlining once again the primitive spirit of the project, inspired by the transformation of the four elements taken into account during the design phase. These factors allow for a perfect integration of the two basic elements of this work: the design and the mosaic.





grain



canoe

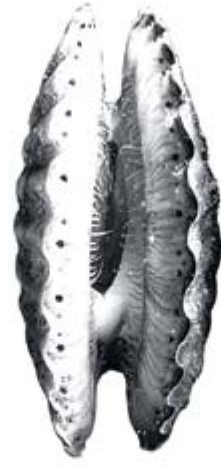

seashells



mummy



π
reliquary



светильник люминесцентная трубка
или светодиодная линейка
L.E.D. linear or luminous tube lamp

< 1-1 >

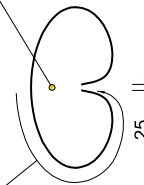

размер элементов мозаики переменный
от крупной к мелкой
size of mosaic fragments varying
from large to small

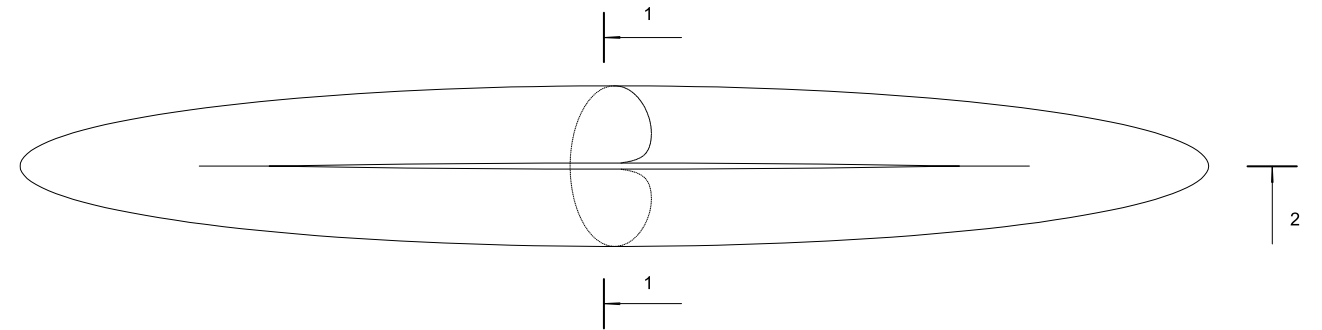

< 2-2 >



светильник люминесцентная трубка
или светодиодная линейка
L.E.D. linear or luminous tube lamp



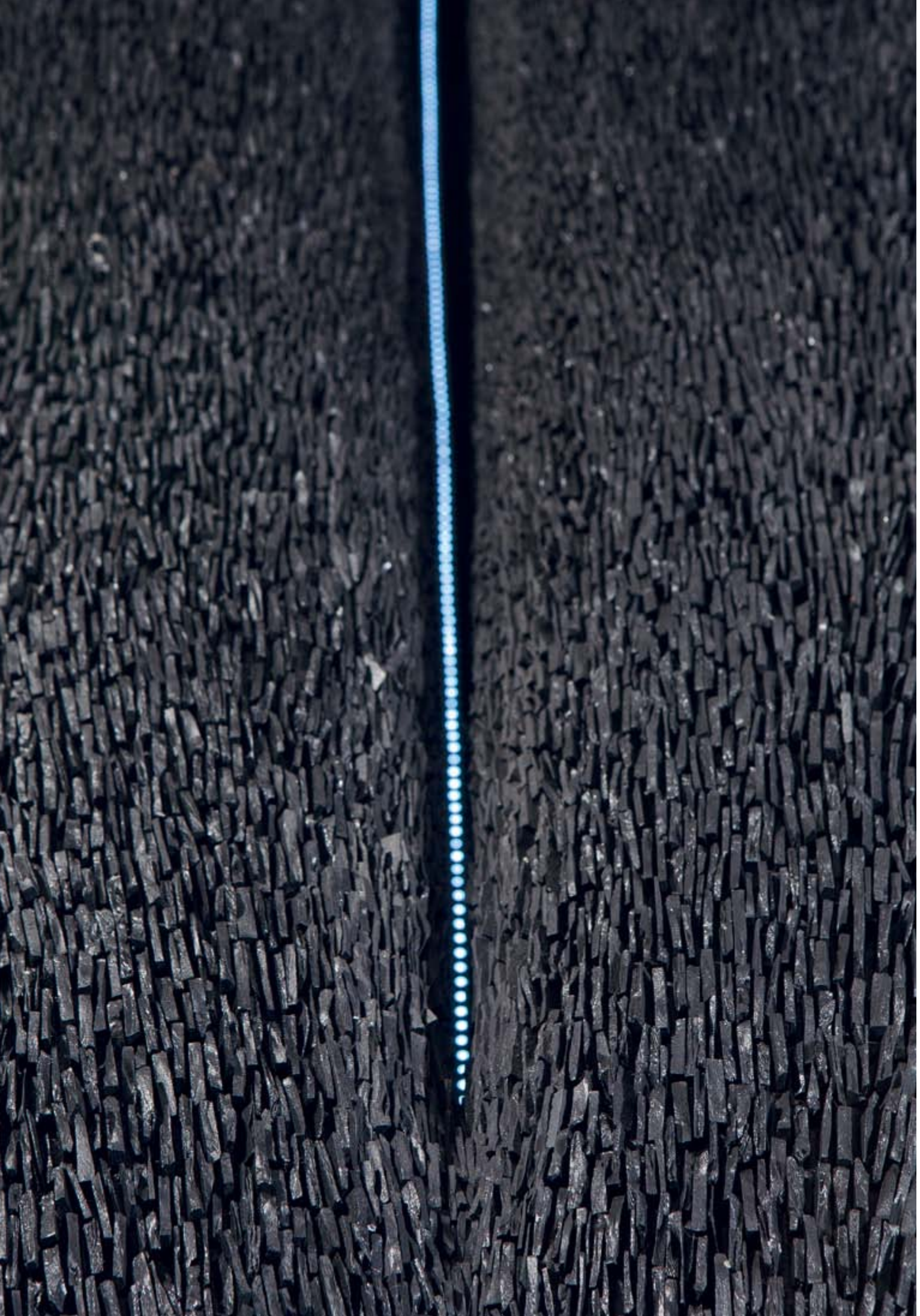

JOSEPH BRODSKY

СЕНОТАРН

ИОСИФ БРОДСКИЙ

КЕНОТАФ





ЮРИЙ АВВАКУМОВ АЛЕНА КИРЦОВА

при участии Татьяны Сошениной и Давида Прозорова

Памятник Иосифу Бродскому на Васильевском острове в Санкт-Петербурге.

Ключевые слова: погребение, урна, прах, люди, пепел, книги, сосуд, вместилище, колумбарий, пантеон, храм, ступа, кенотаф, библиотека, окулус, свет, огонь, воскрешение, пустота, отсутствие, латынь, греческий...

Памятник строится как огромная погребальная урна, внутри – устраивается как небольшой храм. По стенам храма – полки с книгами.

Снаружи памятник облицован серым камнем, внутри цветной смальтой.

Важную роль играет свет, проникающий внутрь храма через окулус и отверстия в каменной кладке. На дне храма/урны – отражение звездного неба, каким оно было в день смерти Бродского. В храм нет доступа, посетитель может подняться по спиральной лестнице к вершине купола и заглянуть внутрь. Материал: камень (пудостский камень), смальта.

YURI AVVAKUMOV ALYONA KIRTSOVA

with participation of Tatiana Soshenina and David Prozorov

Joseph Brodsky monument on Vasilevsky Island, St Petersburg.

Keywords: burial, urn, remains, people, ash, books, vessel, receptacle, columbarium, pantheon, temple, stupa, cenotaph, library, oculus, light, fire, resurrection, emptiness, absence, Latin, Greek...

The monument is constructed as an enormous funeral urn which is made into a small temple inside. Walls of the temple are covered with shelves with books.

Outside, the monument is faced with grey stone, inside – with colored smalt.

Important role is given to the light that enters the temple through the oculus and gaps in the masonry. On the bottom of the temple/urn one can see the reflection of the starred sky as it was on the day of Brodsky's death. There is no access to the temple, a visitor can go up a spiral staircase to the top of the dome and peek inside.

Materials: stone (Pudost stone), smalt.

ДУШАНА БРАВУРА

Работая над созданием монументальной мозаичной библиотеки, спроектированной архитекторами Юрием Аввакумовым и Аленой Кирцовой, стоя перед большой урной реликвария, я вновь ощутила силу миллионов слов, написанных в этих «книгах». Я бы предпочла не добавлять к ним своих собственных слов, которые могут показаться избыточными; пусть работа говорит сама за себя, передавая тяготение, которое мы испытываем к этому фундаментальному компоненту нашей культуры. Я надеюсь, что наблюдатель, смотрящий сквозь щелевидные окна, почувствует, что нашими настоящими реликвиями являются книги и те люди, которые пожертвовали их нам.

DUSCIANA BRAVURA

While I was working to create the monumental mosaic library, designed by architects Yuri Avvakumov and Alyona Kirtsova, standing in front of the large reliquary urn, I felt once more the force of the millions of words written in these "books". I'd rather not add my own words here that may sound superfluous; I would like to let the work speak for itself, communicating the attraction we feel towards this fundamental component of our culture. My hope is that through the fissure-windows, the observer may see and feel how books, and those who donated them to us, are our real relics.

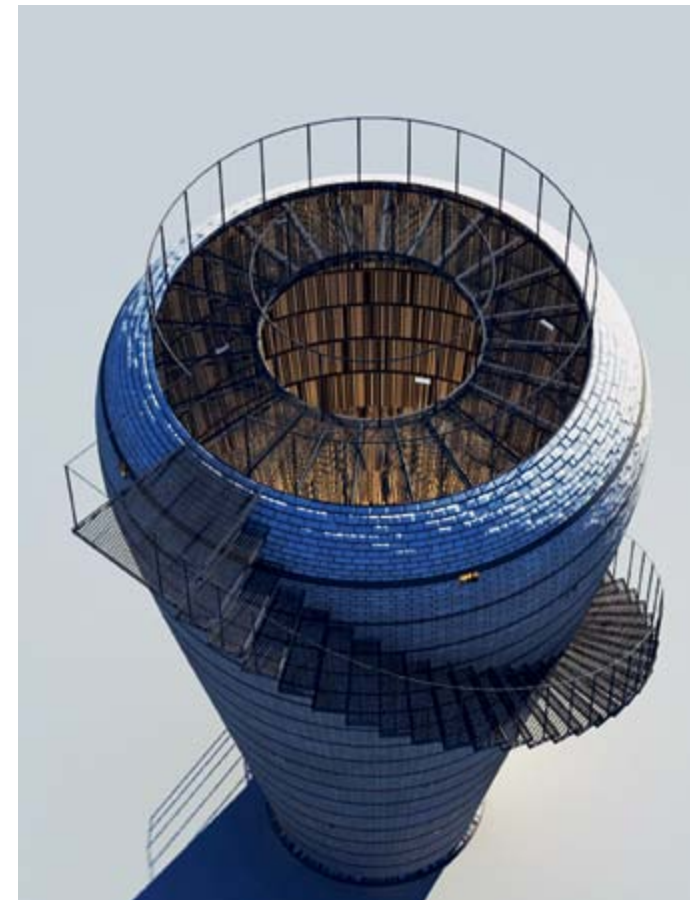
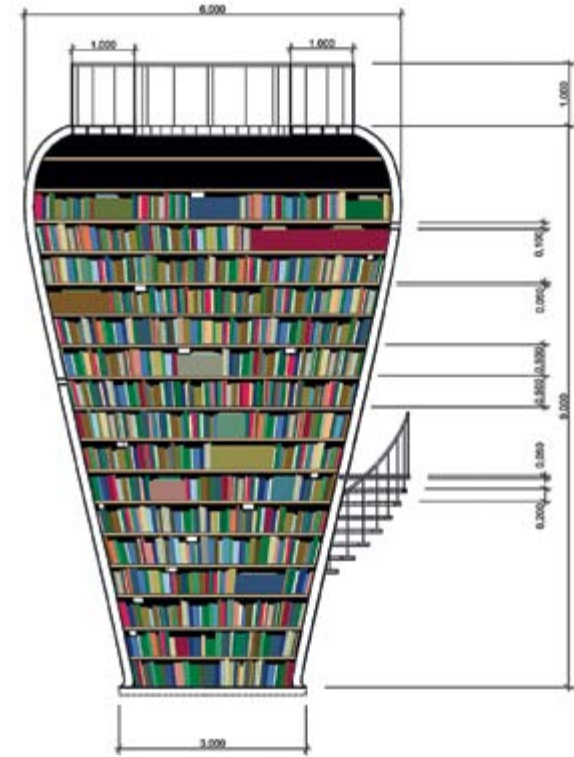
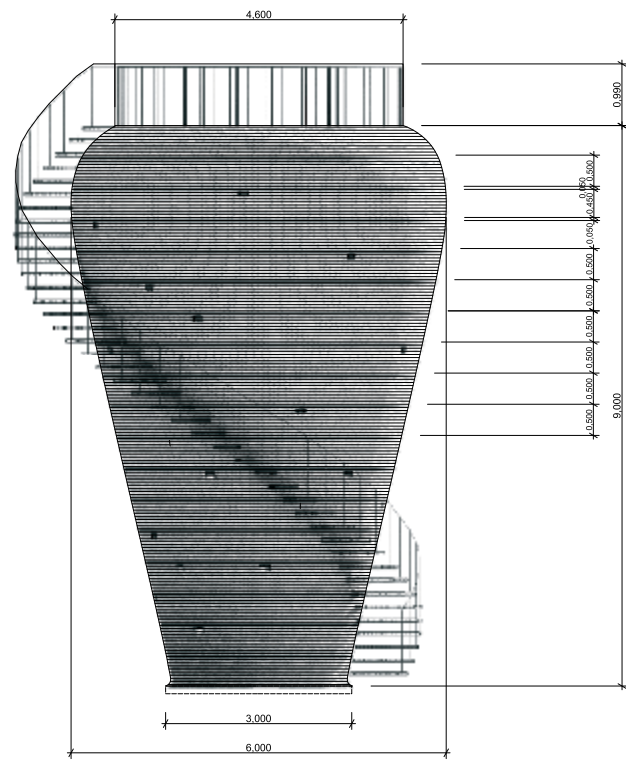
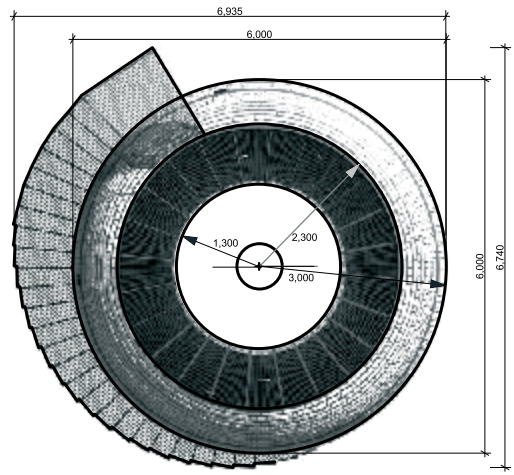



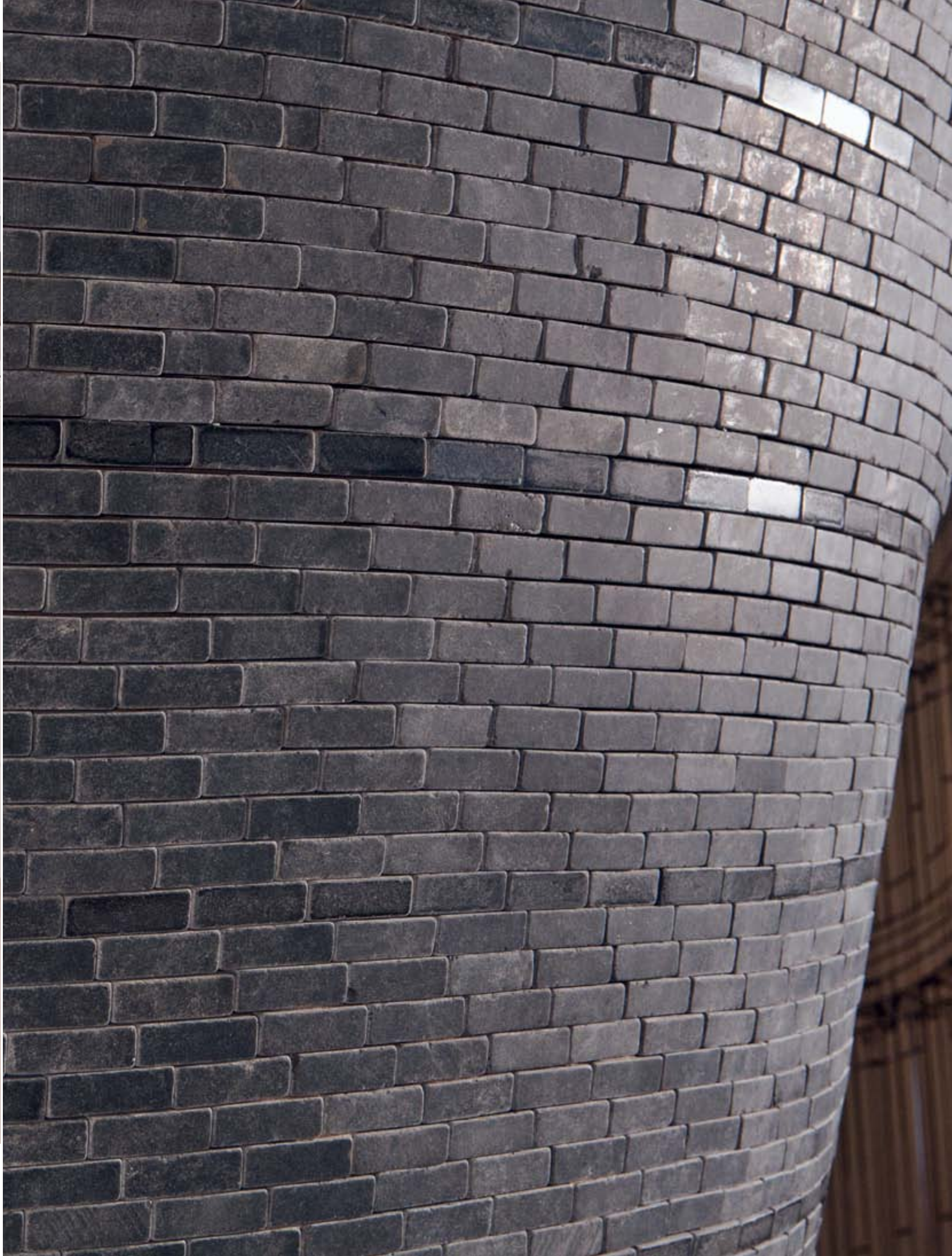

THE HEAD

ΓΟΛΟΒΑ



ДМИТРИЙ БУШ
 СЕРГЕЙ ЧУКЛОВ
 АЛЕКСЕЙ ОРЛОВ
 ВЛАДИСЛАВ ТУЛУПОВ
 АНТОН ЗАКЛЮЧАЕВ
 ВЛАДИМИР АЛЁХИН
 АНАТОЛИЙ СТАРОДУБЕЦ

«Жила-была голова... и в голове этой были слова».

Реликварий представляет собой объект, образованный переплетением декорированных лент по форме пространственного следа человеческой головы. Текстуры на внутренних поверхностях лент отражают мыслительную деятельность, а на внешних – различные напластования времени, событий, культур...

DMITRY BUSH
 SERGEY CHUKLOV
 ALEXEY ORLOV
 VLADISLAV TULUPOV
 ANTON ZAKLYUCHAEV
 VLADIMIR ALYOKHIN
 ANATOLY STARODUBETS

"Once upon a time there was a head... and there were words inside of this head".

The reliquary is an object made of interweaved decorated bands that follow the spatial outline of a human head. Textures of the bands' inner surfaces reflect the mental activity, and those on the outer surfaces refer to various layers of time, events, cultures...

МАРКО БРАВУРА

Традиционно реликварий содержит частицу человеческих останков. В проекте «Голова» «контейнер» принимает форму того, что по идее должно было быть «содержимым» – самой реликвии. Структура, придуманная архитектором Дмитрием Бушем, подсказала мне идею мозаики, которая говорила бы об извечном дуализме человеческой природы: внешнем облике и внутреннем «я». Я представил наружную сторону реликвария как своеобразные бинты, покрывающие черты лица. Использование мрамора и камня естественных оттенков должно как бы преуменьшить важность наружной оболочки, вводящего в заблуждение внешнего облика, который мы так часто переоцениваем. Чтобы отразить формальное решение, применявшееся в византийских памятниках, я решил показать красоту и богатство нашего внутреннего мира с помощью сияющей стеклянной смальты, золота и зеркал, изображающих клетки мозга, такие как дендриты или зеркальные нейроны, срисованные с изображений, недавно полученных учеными. И зеркальные нейроны, и дендриты работают как передатчики, пропускающие импульсы, порождаемые каждой клеткой; подобным же образом каждый кубик смальты, мозаичная единица, «сообщается» с целым, создавая своеобразную гармонию.

MARCO BRAVURA

Traditionally, a reliquary contains a physical remain of a body. In the case of the Head project, the "container" takes the shape of what would normally be the "content": the relic itself. The structure, conceptualized by the architect Dmitry Bush, led me to envision of a mosaic that would narrate the eternal duality that constitutes human nature: the outside aspect and the inner self. I imagined the external side of the reliquary as a sort of bandage that covers the features. The use of materials like marble and stone in natural colors is intended to deemphasize the external aspect, the misleading appearance so erroneously overvalued. To mirror the formal solution adopted by Byzantine monuments, I then decided to celebrate the beauty and richness of our inner selves, using the brilliance of glass tesserae, gold, and mirrors to describe brain cells, like the dendrites or mirror neurons, drawn from the images of recent scientific discoveries. Both mirror neurons and dendrites act as transmitters, communicating impulses that originate from each cell; likewise, each tessera, the unit of the mosaic, "communicates" with the whole via the andamento, creating a sort of harmony.



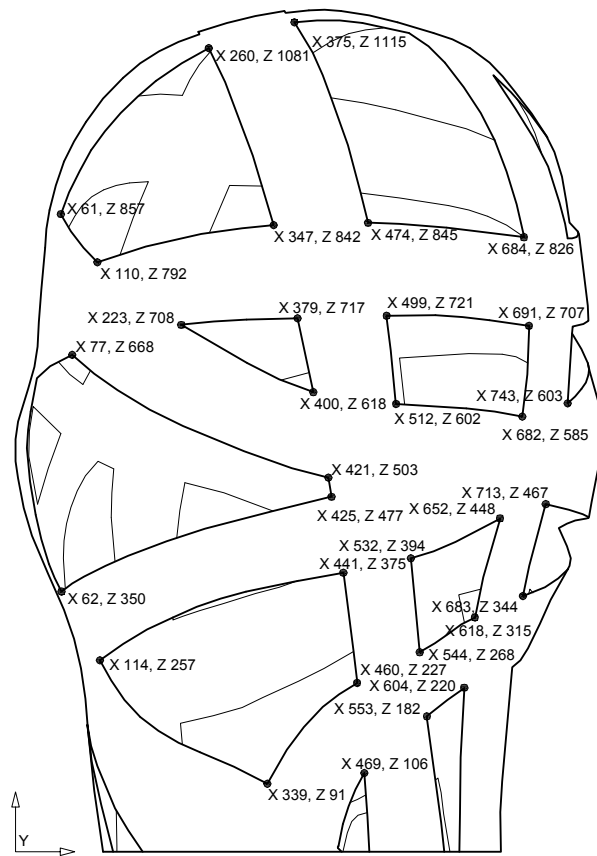
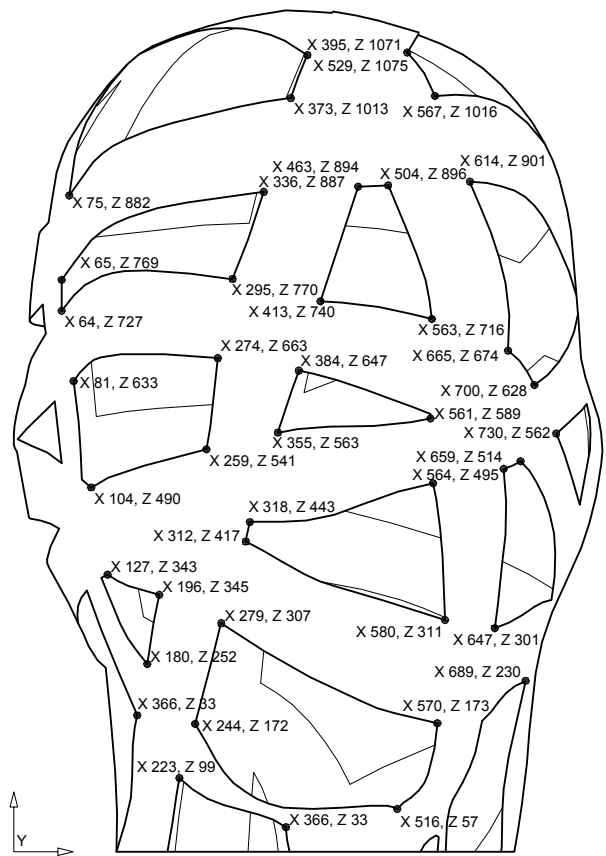
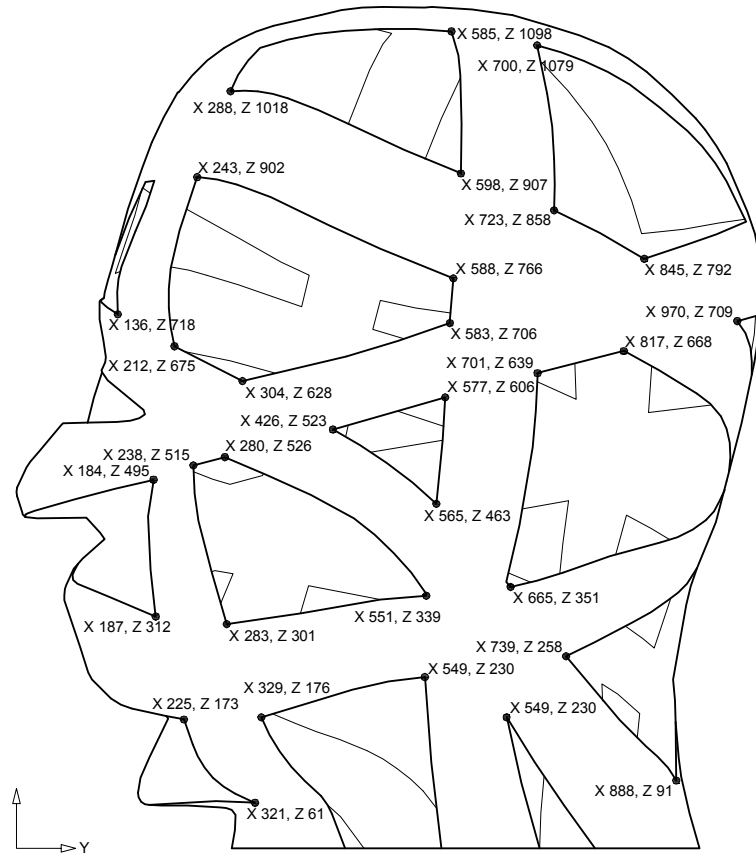
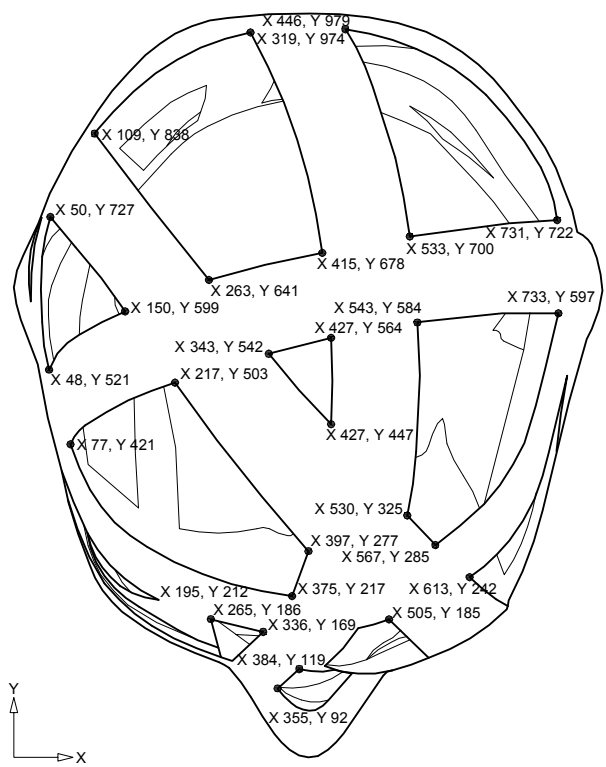





STAVROASTERION

СТАВРОАСТЕРИОН

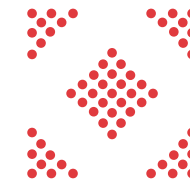

ОБЛЕДЕНЕНИЕ АРХИТЕКТОРОВ

Войлочная шестигранная призма, по ортогональным граням шитая черно-белым бисером орнаментом «Полиставрион» («Крещатая риза»), преломляющимся на торцах в шестигранный «Полиастерион». Установлена на одну из длинных граней в черно-белую бисерную россыпь в корыто. Содержит меру «локоть», считая локоть с ладонью, т. е. 1/2 метра.

ICED ARCHITECTS

The felt hexagonal prism is embroidered with black and white beads. On its orthogonal planes, beads form the pattern of the "Polystavriion" chasuble, with its characteristic cross motif, and on the end planes the pattern changes into the hexagonal "Polyasterion". The prism is placed on one of its long planes, immersed into the deposit of black and white beads in a washing tub. It contains traditional Russian measure, cubit, together with a smaller measure, palm, equals 1/2 meter.

ОЛЬГА СОЛДАТОВА/ OLGA SOLDATOVA



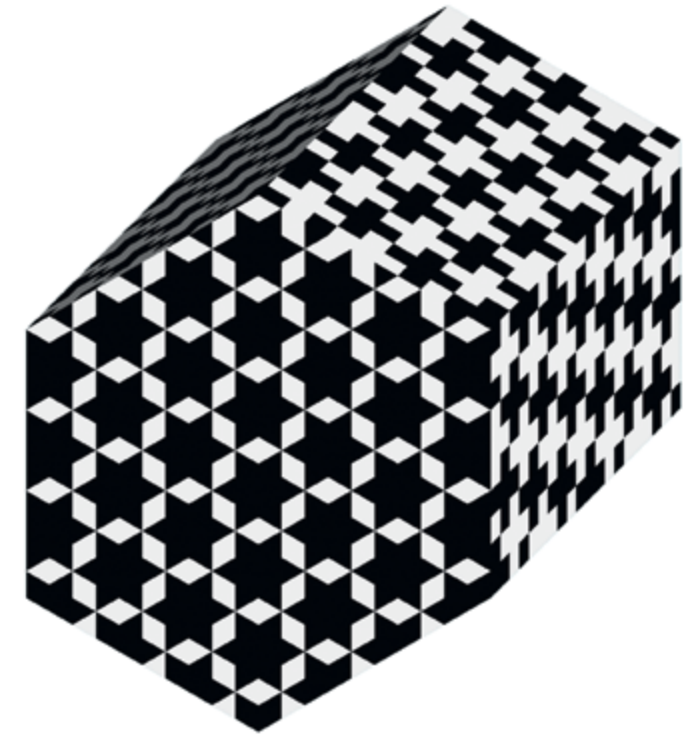
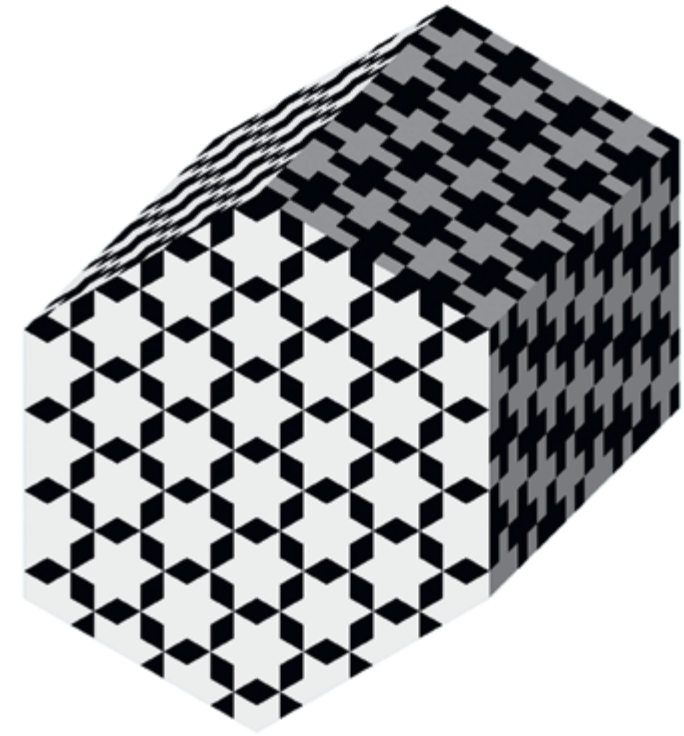
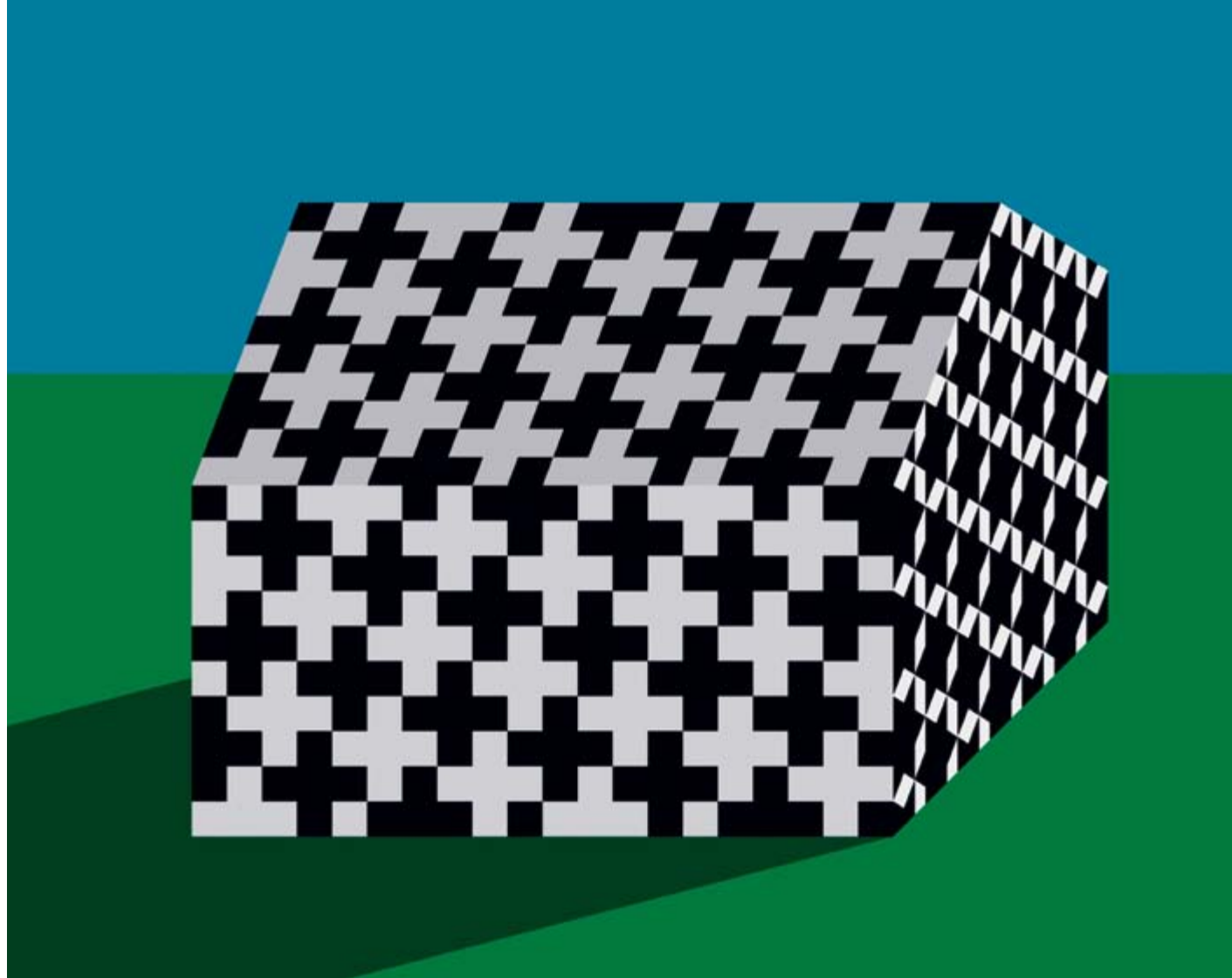



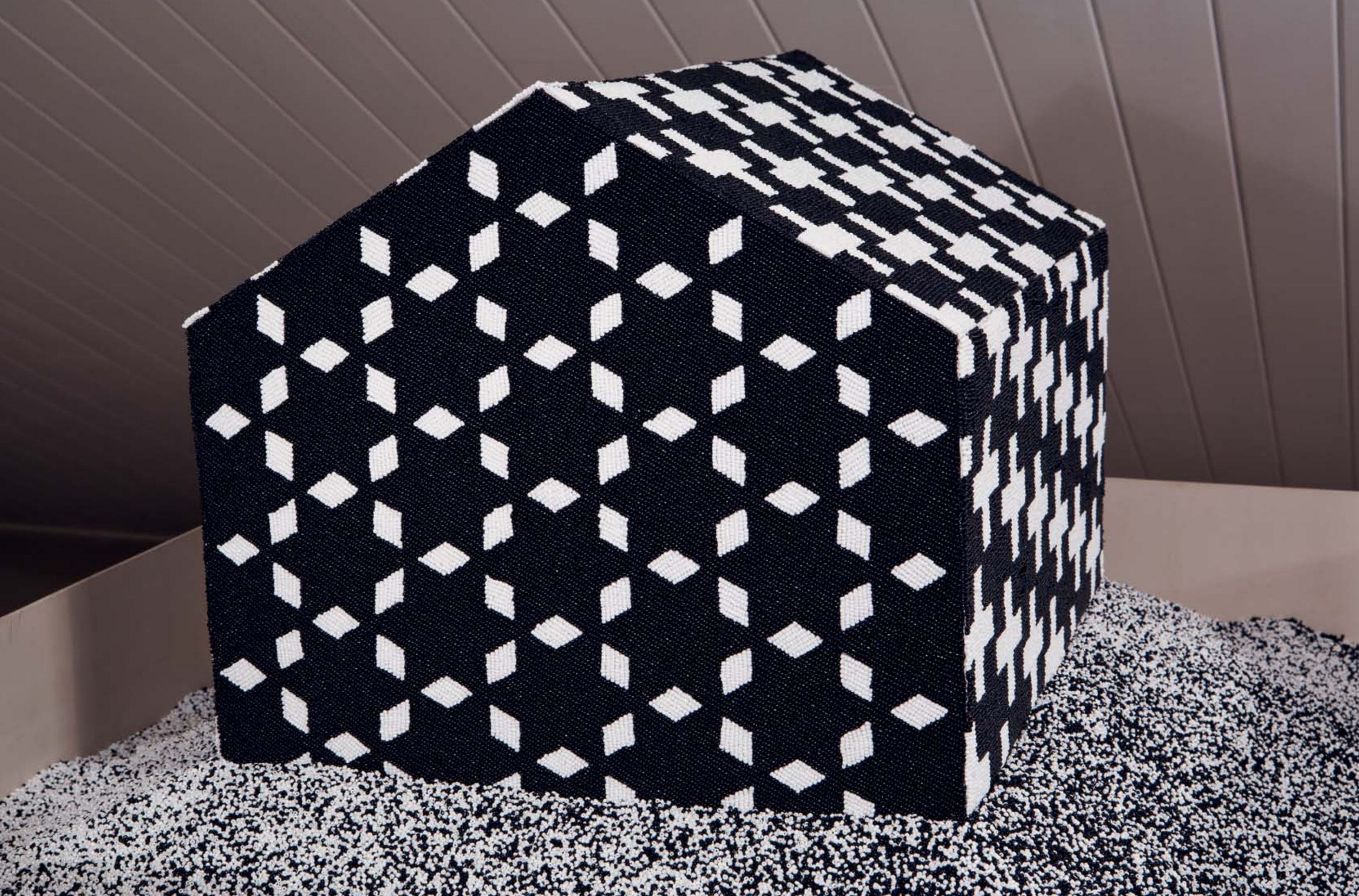

FISH

РЫБА



ЮРИЙ ГРИГОРЯН ЕЛЕНА УГЛОВСКАЯ

Белая. Внутри полированная.

YURI GRIGORYAN ELENA UGLOVSKAYA

White. Polished inside.

ДЖУЛИО КАНДУССИО

Строгая холодность геометрических тел – завораживающее воздействие, тепло материала мозаики; рациональный порядок проекта – видимая беспорядочность мозаики; «форма» проекта, с одной стороны, и «оболочка» мозаичной фактуры – с другой, вдохновленная постоянно меняющимися и обновляющимися узорами природного мира – коры дерева, речных камней, тенями и отражениями на воде... Но в этом еще есть древний, глубоко усвоенный урок, интерпретированный здесь в форме, преодолевшей традиционный язык мозаики, так что «оболочка», или мозаика, становится формой в себе и формой себя, заряженной витальностью своего собственного естества, смоделированной согласно фактуре природы, вещей и пространства, делающаяся объектом, частью среды, архитектурным объемом.

GIULIO CANDUSSIO

The severe coldness of the geometric solids – the fascinating impact and the warmth of the mosaic materials; the rational order of the project – the apparent disorder of the mosaic; the “shape” of the project on the one hand and the “skin” of mosaic texture on the other, inspired by the ever-changing, ever-renewed patterns of the natural world – the tree bark, the river stones, the shadows and the reflections of water... But there is also an ancient, deeply understood lesson, which is interpreted here in a form that exalts the most characteristic aspects of the mosaic language, so that the “skin,” or mosaic, becomes a shape in and of itself; innervated by the vitality of its own essence; modeled according to the texture of nature, things and space; becoming object, environmental feature, architectonic volume.

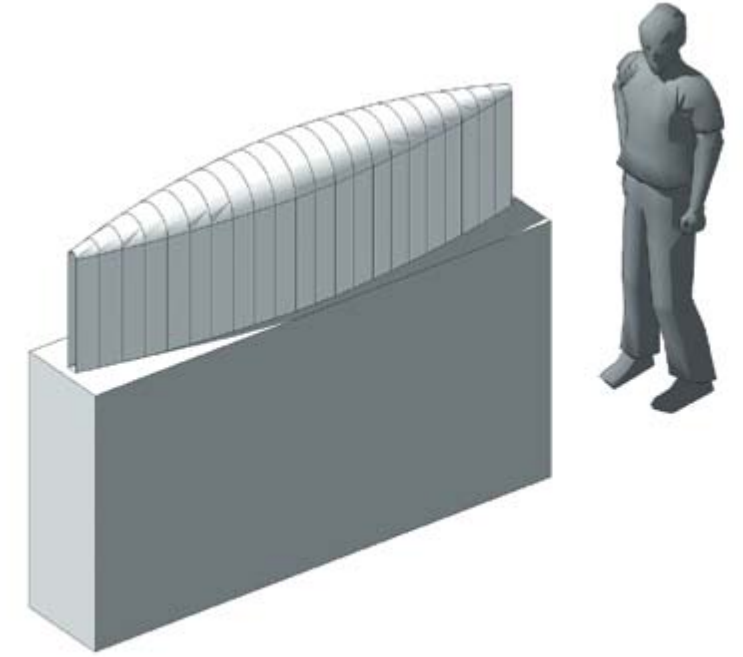
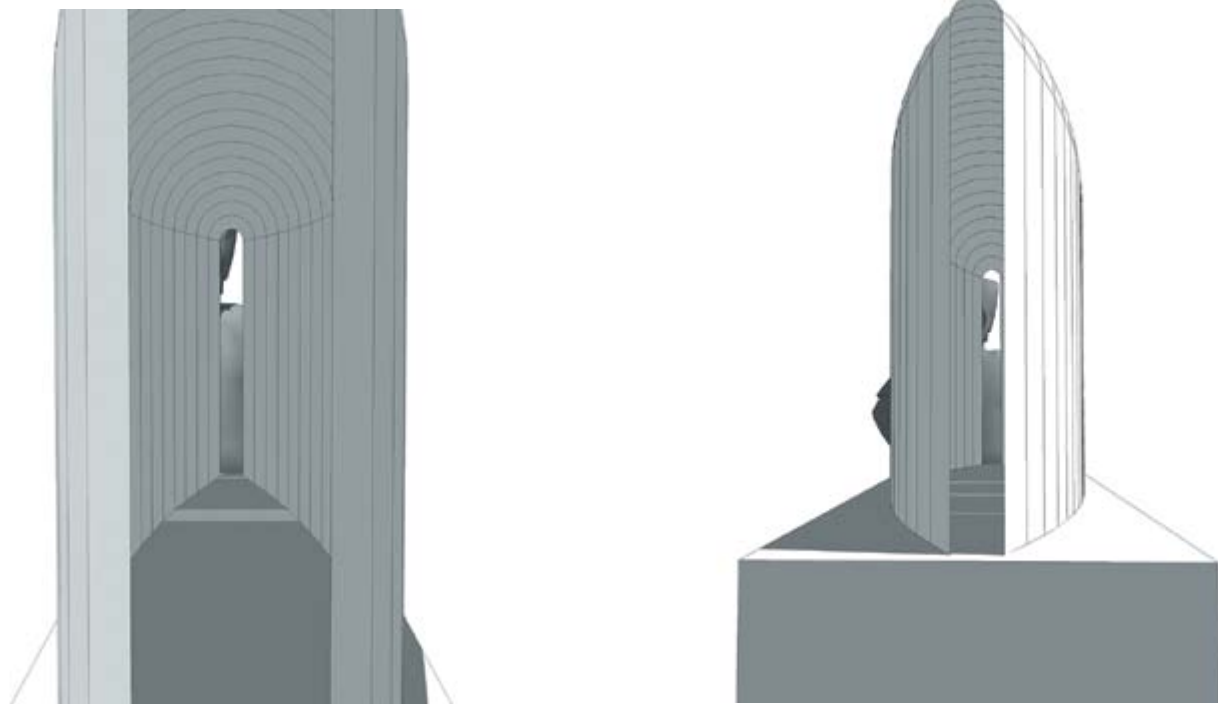
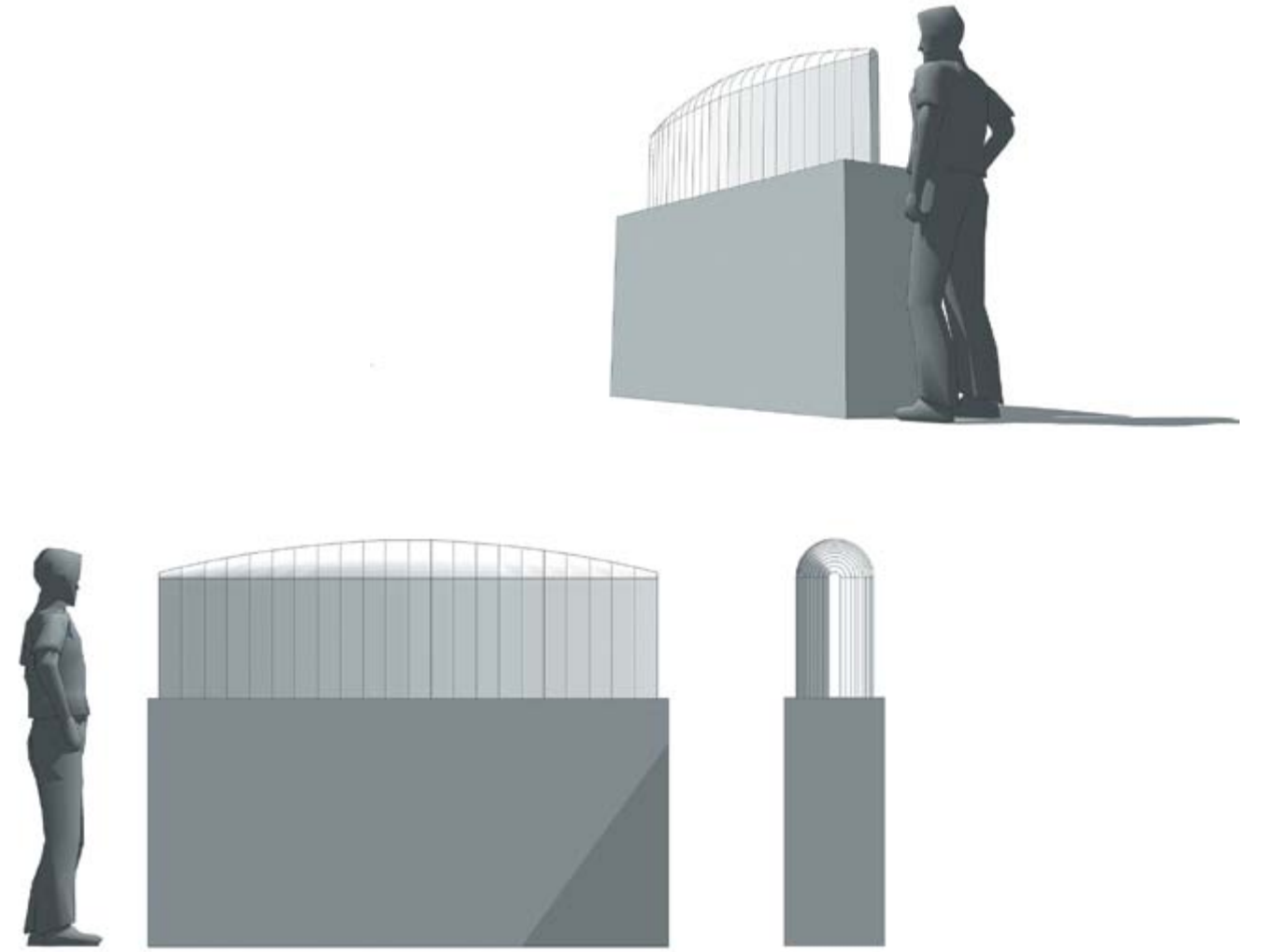
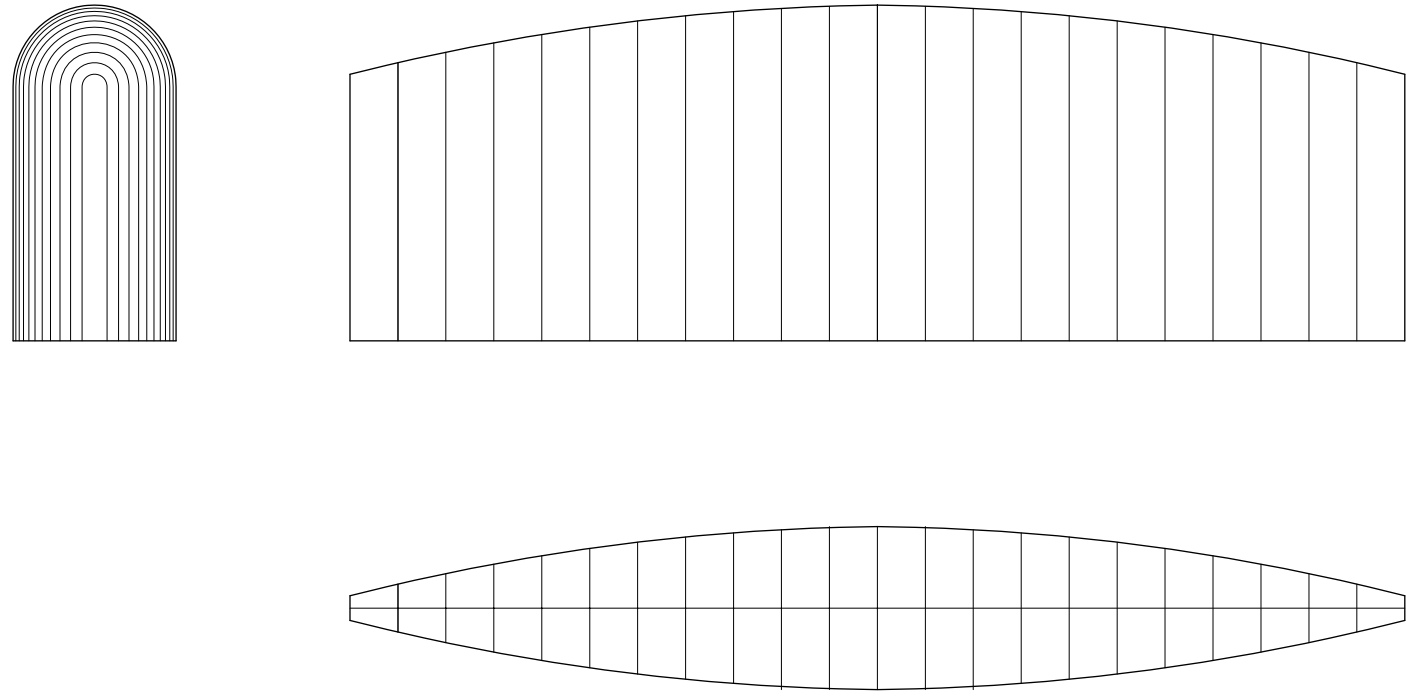



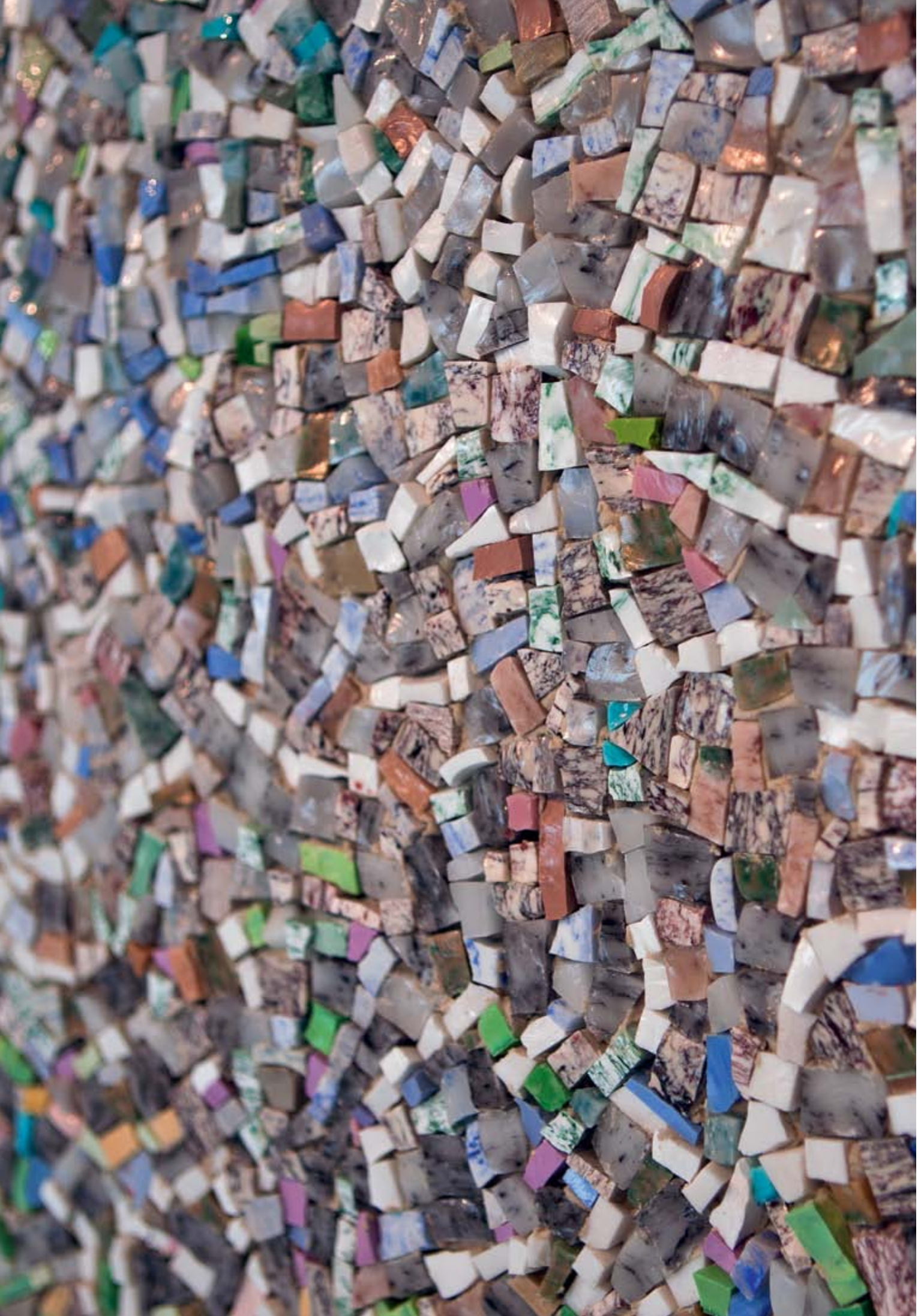

MALEVICH COFFIN

ГРОБ МАЛЕВИЧА



СЛАВА МИЗИН, «СИНИЕ НОСЫ»

Русский авангард – одно из самых известных художественных течений XX века. Казимир Малевич – один из самых знаменитых художников русского авангарда. Основная задача авангарда – слом старого искусства и утверждение нового.

Идеология авангарда удивительно мощна и энергична. Настолько, что во времена сталинского классицизма («ампира») авангард был запрещен и фактически забыт на родине.

Но через некоторое время, после развала СССР и падения «железного занавеса», выяснилось, что русский авангард оказал огромное влияние на все искусство XX века и известен во всем мире. К тому же, престижен и коммерчески выгоден. То есть нынче русский авангард презентабелен, уважаем и хорошо продаваем, особенно в новой России.

К сожалению, в настоящее время авангард стал презентационной игрушкой и кормушкой нынешних российских музеев, чиновников и т.д.

Истинная идеология авангарда забыта, выхолощена и сведена к украшательству нынешней российской культуры, то есть

к декору, орнаменту, эстетически и коммерчески выгодно оформляющим образ современной России...

Если бы Малевич видел такое современное состояние дел авангарда, то перевернулся бы в могиле и попытался вырваться из своего знаменитого авангардистского гроба, спроектированного его другом Н. Суетиным.

Метафора проекта: реликвия русского авангарда – Малевич, – рвется из своего, ставшего тесным авангардистского гроба, раскрашенного нынешними культурдеями узорчиками, декорчиками, рюшечками презентаций и продаж. Хорошо декорированного душным барочным орнаментом престижности, уважаемости, коммерческого успеха (т.е. того, против чего истинный авангард восставал).

Авангардистский гроб на старте, на пусковой платформе, готовый улететь, из него рвется мятежный дух художника-авангардиста, которому этот гроб мал настолько, что из него торчат ноги творца.



SLAVA MIZIN, BLUE NOSES

Russian avant-garde is one of the most famous art movements of the 20th century. Kazimir Malevich is one of the most famous artists of Russian avant-garde. The main aim of the avant-garde is to break old art and to introduce new art.

The ideology of avant-garde is amazingly strong and energetic. This was the reason why at the times of Stalinist Classicism ("Empire") avant-garde was forbidden and virtually forgotten in its homeland. But soon after the breakdown of the USSR and the fall of the iron curtain we found out that Russian avant-garde strongly influences all 20th-century art, and is well-known throughout the world. Moreover, it is prestigious and profitable.

As a result, today avant-garde is presentable, respectable, and very sellable, in new Russia especially.

Unfortunately, avant-garde has become a presentation toy and a profit-earner for the present-day Russian museums and officials...

True avant-garde ideology is forgotten, castrated and diminished to the state of a decoration of the lame present Russian culture, turned into a mere ornament applied to the image of contemporary Russia to make it more aesthetically acceptable and commercially successful...

If Malevich would see this pitiful condition of avant-garde today, he would turn in his grave and try to break free from his coffin, designed by his friend, Nikolay Suetin.

So, this is the project's metaphor: the relic of Russian avant-garde is Malevich, who is trying to break free from his avant-garde coffin, now too small for him. The coffin itself is painted by today's culture figures with cute patterns, ornaments, ruches of presentations and sales. It is well decorated with stuffy baroque ornament of prestige, respectability, and commercial success (i. e., things the real avant-garde fought against).

The avant-garde coffin is standing on the launch platform, it is ready to fly away, and rebellious spirit of the avant-garde artist is breaking free from it; the coffin has become so small that the creator's legs stick out

МАТИЛЬДА ТРАЩЕВСКА

Скульптура гроба Малевича, придуманная Славой Мизиным, обладает очень сложной нарративной структурой, нетипичной для мозаики, которой, как мне кажется, обычно присуща более простая и синтетичная форма. Моей задачей как мозаичиста было не нарушить гармонию композиции, которая уже и без этого переполнена различными элементами. Я попыталась подчеркнуть мозаикой только наиболее важные места инсталляции, а все прочие оставила просто в окрашенном бетоне. Колористическая палитра сведена к черному, белому и красному – узнаваемым цветам авангарда. В композиции три таких значимых элемента: красный клин между гробом и пьедесталом (отсылка к «Клином красным бей белых» Эль Лисицкого), ноги Малевича и круглый символ на гробе. Я добивалась сильного контраста между блестящей, фактурной и брутально-динамичной красной смальтой, покрывающей красный клин в технике opus scutulatum, и почти необработанным, нейтрально матовым, серовато-черным мрамором в opus musivum ног и круга, напоминающим об античных и византийских «невидимых» фонах. Несколько кусочков красной смальты как бы случайно затесались среди черного мрамора, что создает впечатление движения и связывает между собой две части мозаичного концепта.

MATYLDA TRACAWSKA

The sculpture of Malevich's coffin, designed by Slava Mizin, has a very complex narrative structure, atypical for a mosaic, which I find generally to be simpler and more synthetic in form. As a mosaic artist, my goal was to find a role for mosaic that would not interfere with the harmony of the composition, already so full of different elements. By means of mosaic, I attempted to emphasize the focal parts of the installation, leaving the remaining space in colored cement only. The chromatic palette is limited to black, white, and red tones, which are recognized as the colors of the avant-garde. The three elements of significance in the installation are: the red wedge formed between the coffin and its base (with reference to El Lissitzky's «Beat the Whites with the Red Wedge»), Malevich's legs, and the circular symbol on the coffin. My intention was to create a strong contrast between the glossy, textural, and brutal dynamism of the red smalti used within the opus scutulatum of the red wedge, and the raw, neutrally-opaque, greyish-black marble in the opus musivum of the legs and the circle – reminiscent of classical and Byzantine «invisible» backgrounds. Some scattered pieces of red smalti remain in the black marble to evoke the feeling of movement and create a clear link between the two parts of the mosaic concept.

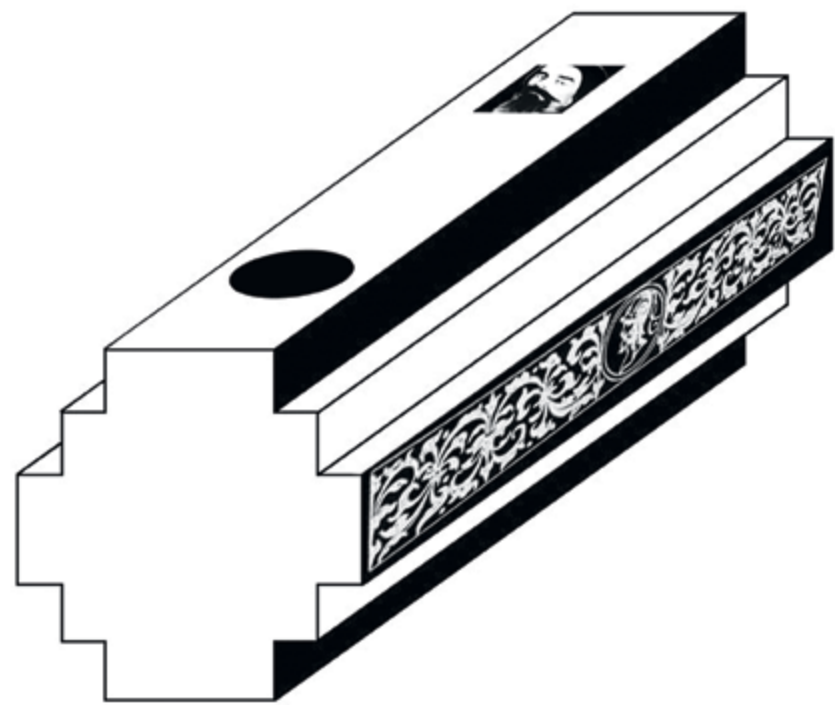

64

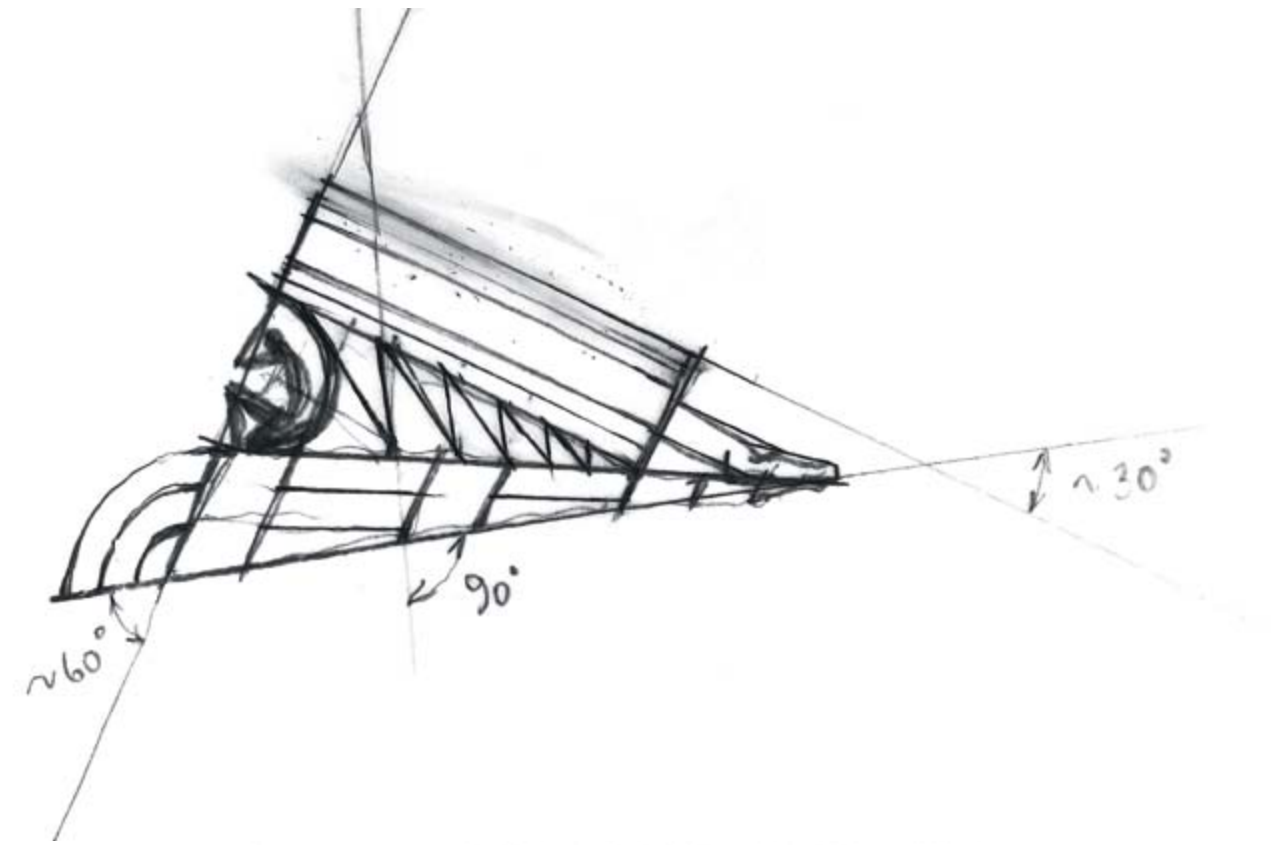

65

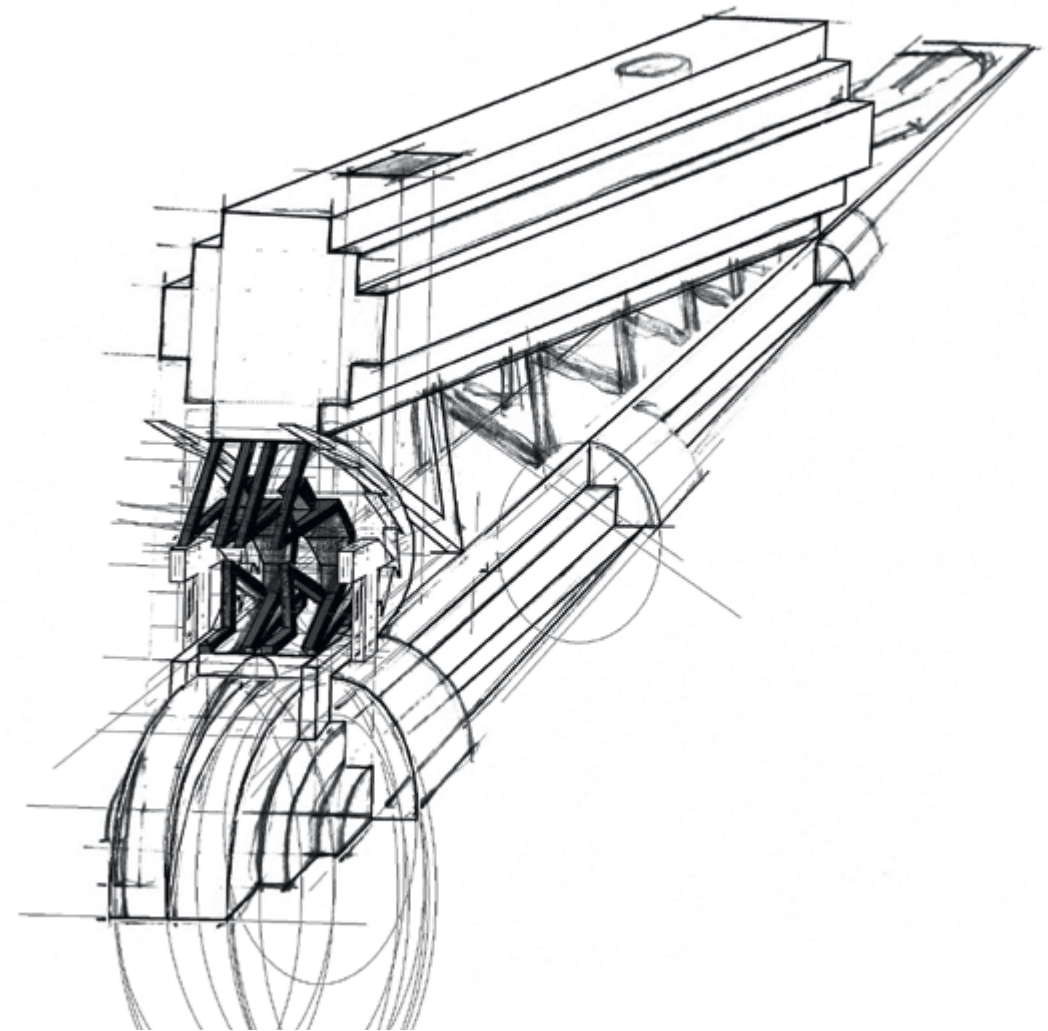





MUSEUM OF
ARCHITECTURAL
DRAWING

МУЗЕЙ
АРХИТЕКТУРНОГО
РИСУНКА



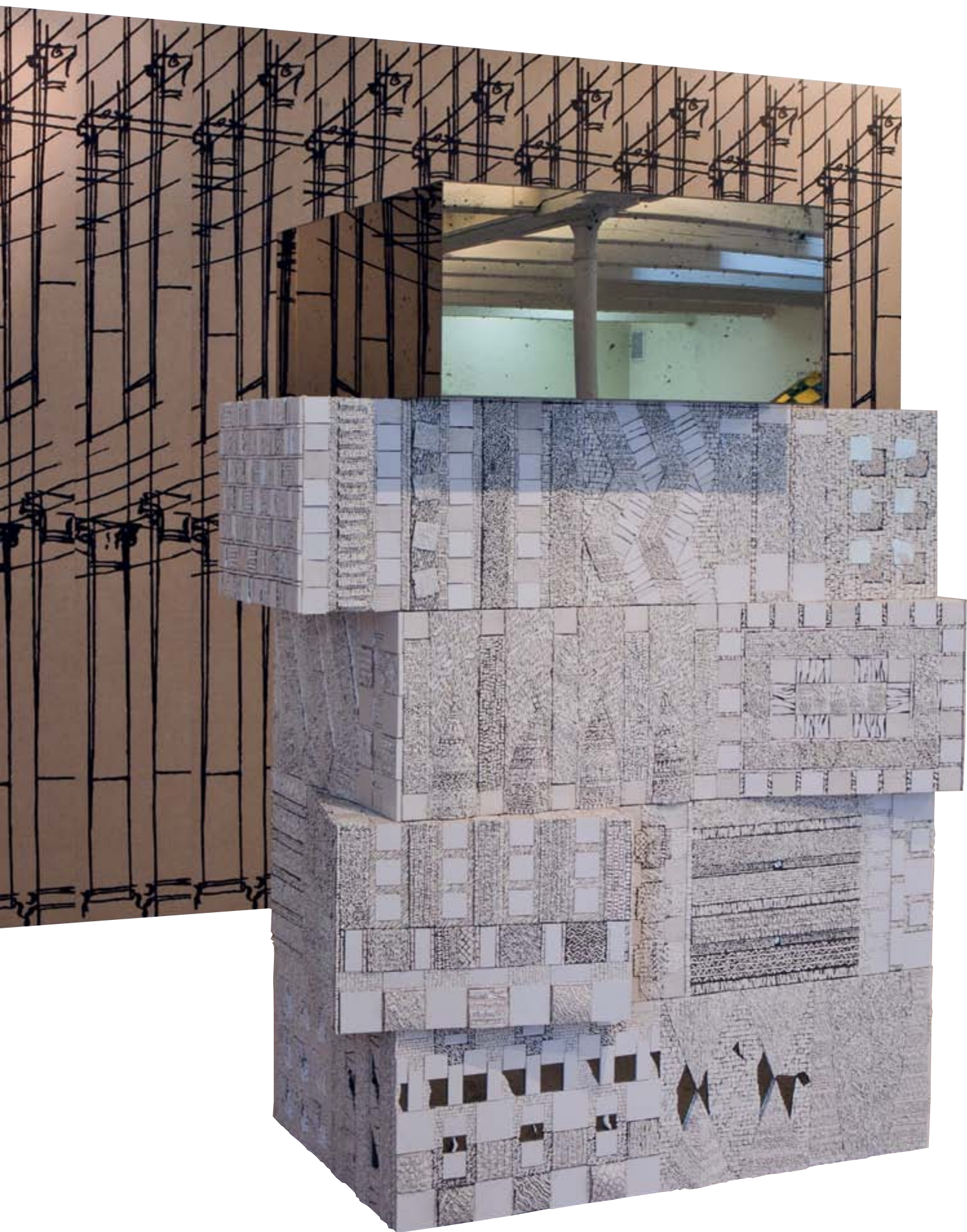

СЕРГЕЙ ЧОБАН/ SERGEI TCHOVAN



ТОЙОХАРУ КИИ

Каждый кубик смальты представляет собой слово; слова встречаются и становятся молитвой; молитвы соединяются, создавая ковер, который начинает пересказывать истории умерших. Каждая прожитая жизнь незаменима для целого. Этот «ковер», покрывающий конструкцию реликвария, защищает дух тех умерших, которые оставили после себя свои произведения и рисунки как драгоценные реликвии. В то же время ковер молитв отмечает границу между миром живых и загробным существованием, защищая живых от сильного духа мертвых, который для них ядовит. Я предпочел использовать в этом проекте различные материалы, все в белой тональности, потому что белый цвет создает ощущение печальной торжественности.

TOYOHARU KII

Every tessera represents a word; the words meet to become a prayer; the prayers come together to create a carpet that begins to retell the stories of the dead. Each one has lived a life that is indispensable for the whole. This "carpet", which covers the structure of the reliquary, protects the spirit of those deceased who have left behind their works and drawings as precious relics. At the same time, the prayer carpet marks the border between the living world and the afterlife, protecting the living from the strong spirit of the dead, which is poisonous to them. I chose to use diverse materials all of a white tonality, because white confers a sense of solemnity to the project.

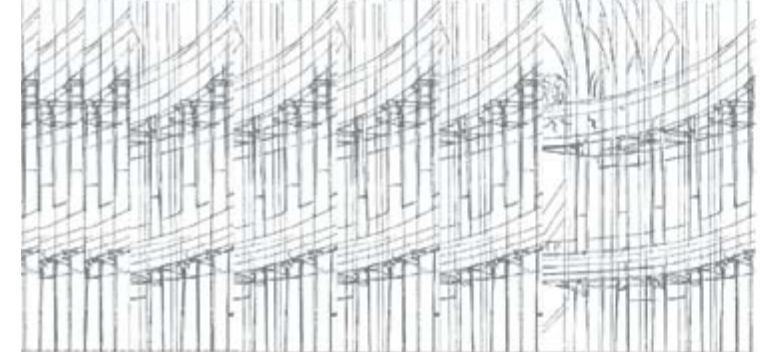
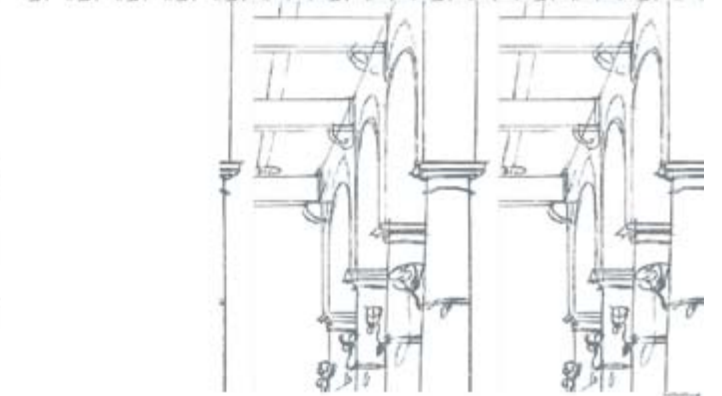
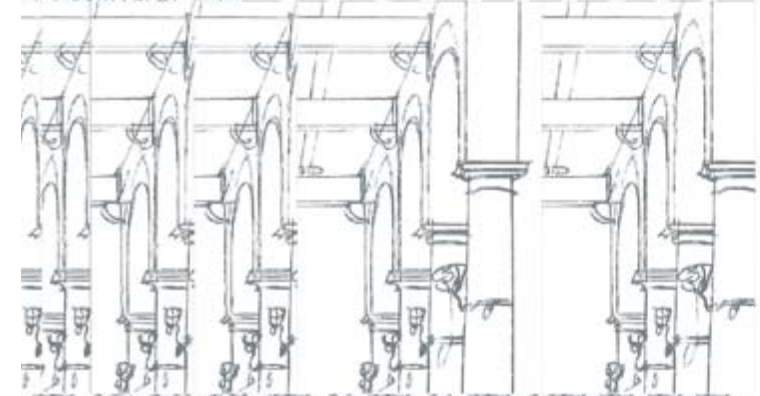
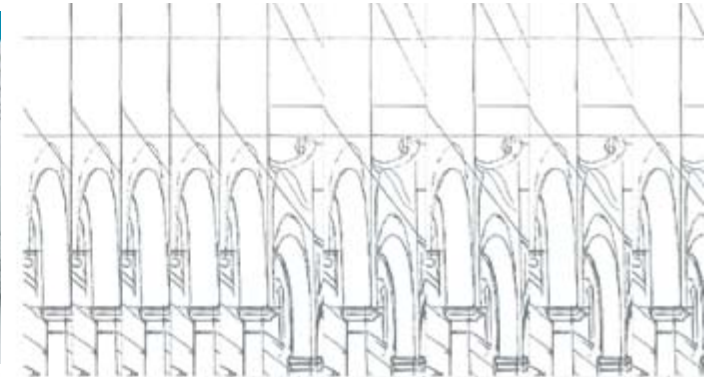
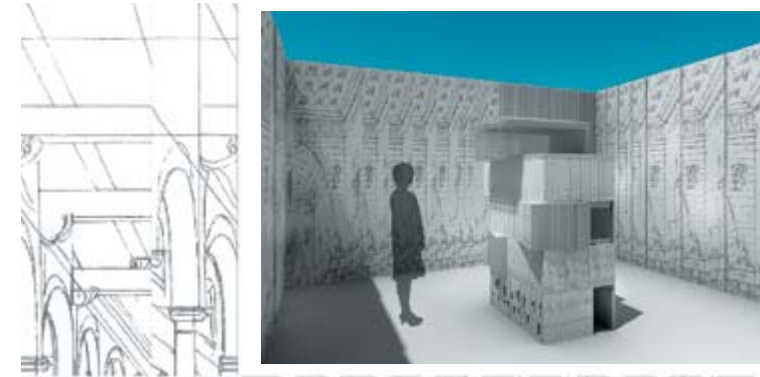
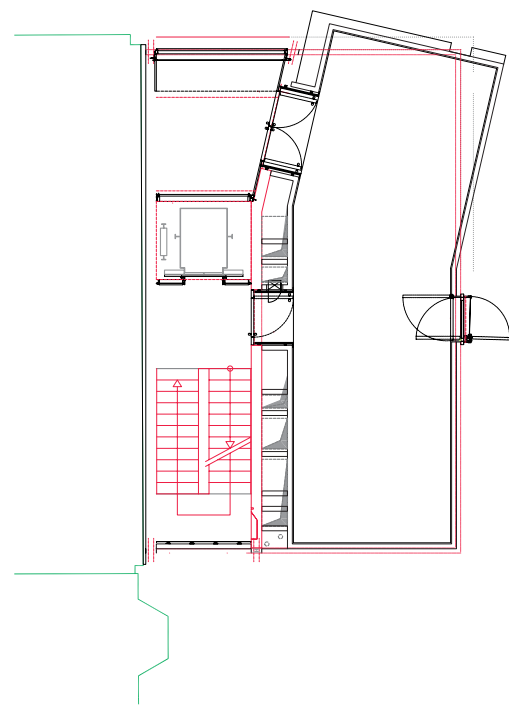
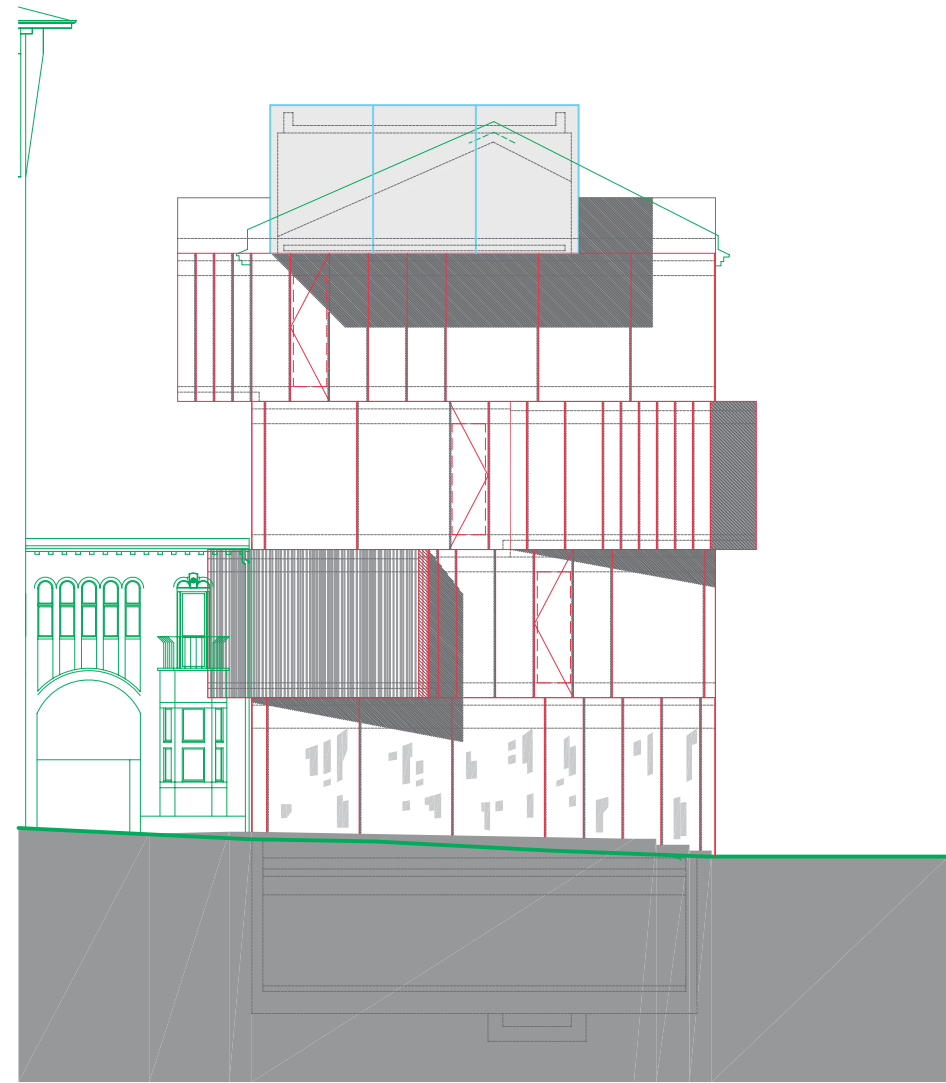

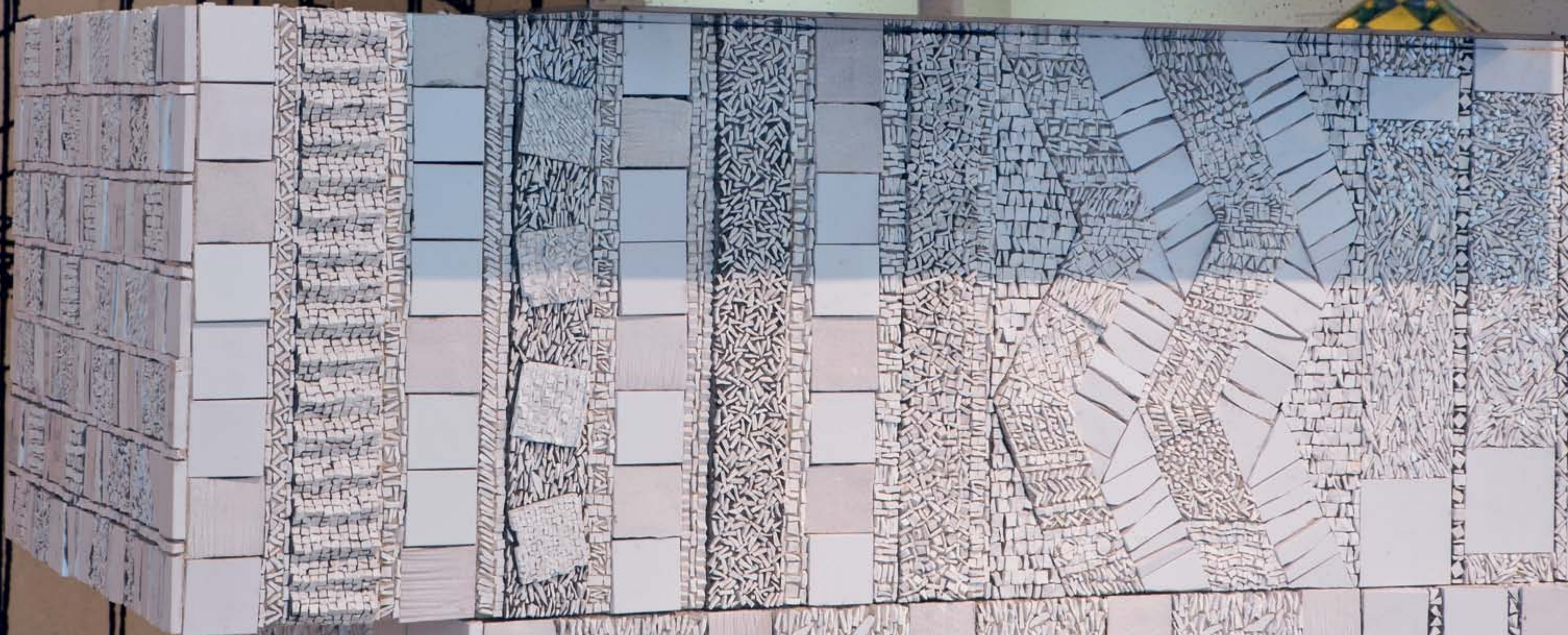

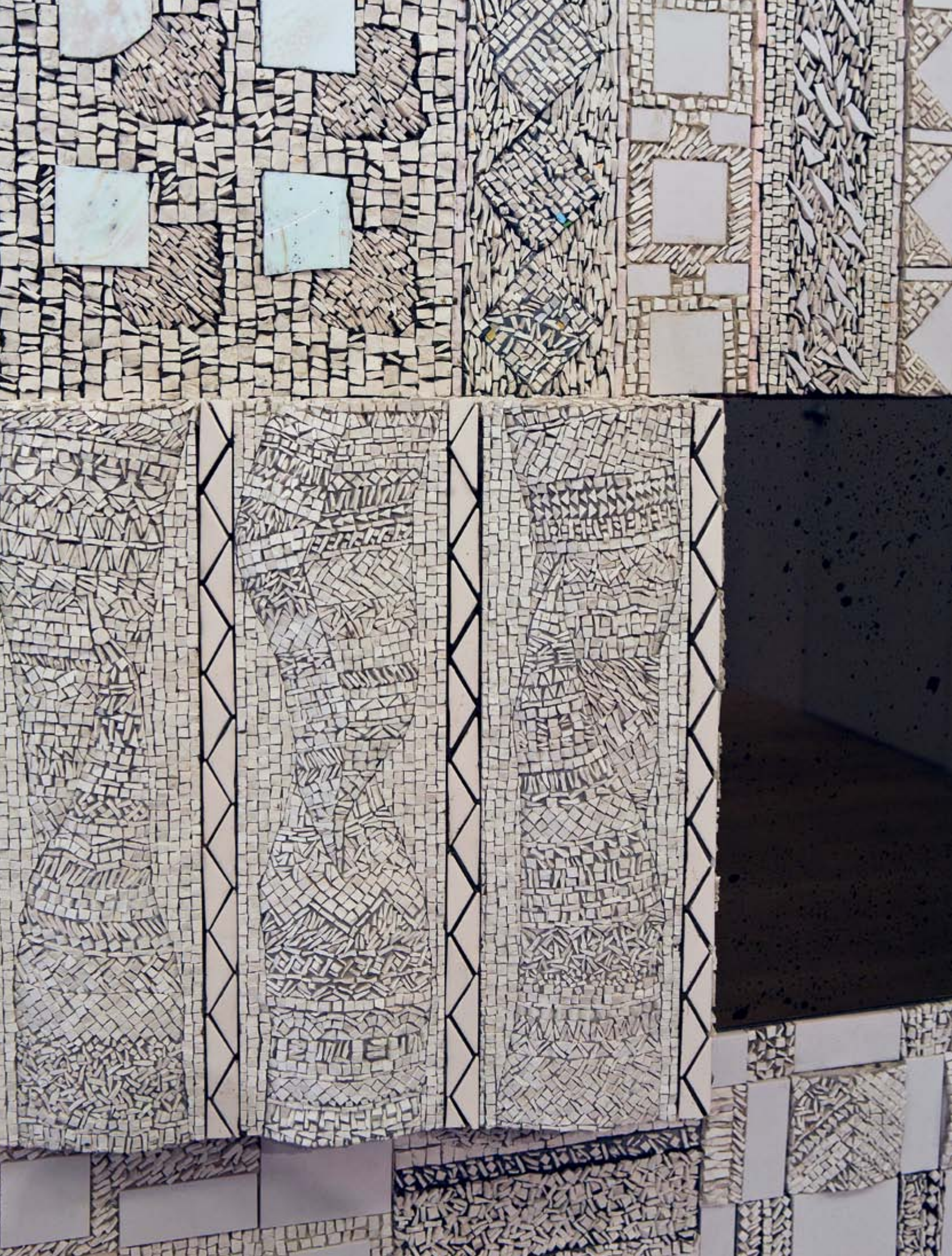
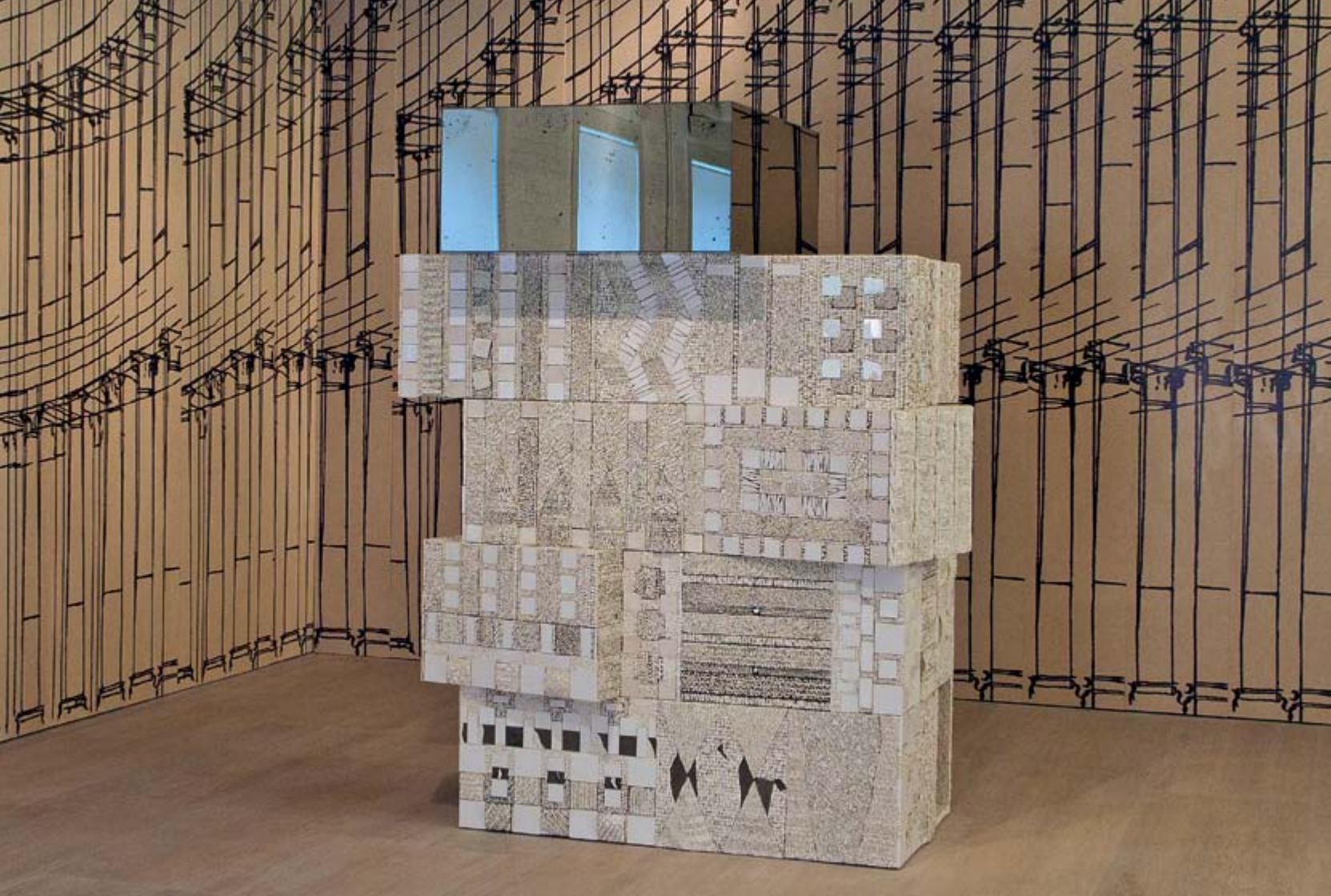

KASHCHEI
THE IMMORTAL

КАЩЕЙ
БЕССМЕРТНЫЙ



ТОТАН КУЗЕМБАЕВ

Кашей Бессмертный – отрицательный персонаж русских сказок. Царь, колдун, иногда – всадник на волшебном коне. Часто выступает в роли похитителя невесты главного героя. Изображается в виде высокого худого старика, зачастую представляется скупым и скаредным (ср. “там царь Кашей над золотом чахнет”, А. С. Пушкин).

Кашей не может быть побежден в открытом бою, поскольку смерть его существует отдельно от тела и спрятана, как правило, в игле, а игла – в яйце, яйцо – в утке, утка – в зайце, а заяц – в ларце.

В проекте ларец представляет собой железный ящик, две стенки которого выложены из сваренных труб. В трубы вставлены деревянные жерди, которые могут двигаться, открывая доступ к яйцу. Торцы труб – мозаичные. Яйцо выточено из камня. Через проделанные в нем отверстия видна игла, которую нельзя достать, не разбив яйца.

ТОТАН KUZEMBAEV

Kashchei the Immortal is the ‘bad guy’ of Russian folk tales. King, wizard, sometimes a rider on a magic horse, he often acts as a kidnapper of the hero’s bride. He is depicted as a tall, thin old man, and often seen as mean and greedy (for example “There Tzar Kashchei pines over his gold”, Alexander Pushkin).

Kashchei could not be killed in a battle, because his death exists separately from his body. As a rule, it is hidden in a needle, the needle in an egg, the egg in a duck, the duck in a hare, and the hare in a chest.

In the project, the chest is an iron box with two walls made of welded tubes. The tubes hold wooden poles, which can be moved to open access to the egg. The tubes’ ends are covered with mosaic. The egg is cut from stone. Through holes in the egg one can see a needle, which can not be retrieved without breaking the egg.

ВЕРДИАНО МАРЦИ

Формы, предложенные архитектором Тотаном Кузембаевым, в каком-то смысле универсальны, в них древность сосуществует с современностью.

В отличие от укромного, медитативного пространства традиционного реликвария, этот являет собой мгновенно и ясно воспринимаемый образ вечно противодействующих сил жизни и смерти, – и из них меня вдохновляет жизнь.

Я создал мозаичный эпидермис, составленный из относительно простых полихроматических контрастов, потому что я нахожусь под сильным влиянием византийских мозаик. Ход времени (день, ночь, времена года) размечен различными материалами и цветами. Яйцо, символизирующее рождение, творческую силу и совершенство, частично покрыто светлым мрамором и тессерами стеклянной пасты, которые были слегка обточены, что придало им определенную мягкость, не скрыв при этом их зернистую структуру полностью. Другая половина покрыта, по контрасту, темным сланцем, кубики которого имеют острые края, что выглядит сурово, но в то же время содержит нечто от вибрирующей светоносности бархата. Тессеры на тупых концах «игл» напоминают сверкающие грани хрусталя.

Через это остановленное столкновение, через равновесие противоположностей твердые, тяжелые, трудные в обращении тессеры создают ощущение текучести и мягкости. Вполне возможно, что в этом и заключается магия мозаики.

VERDIANO MARZI

The architect Totan Kuzembaev offers us spaces and surfaces that are somehow universal, in which the ancient and the contemporary coexist.

Unlike the enclosed, meditative space of a traditional reliquary, this piece presents an instant, explicit image of the opposing forces of life and death, the contrasting impulses that are at play always and everywhere – of which it is life that inspires me.

I have created a mosaic epidermis composed of apparently simple polychromatic contrasts because I am steeped in Byzantine mosaics. The passing of time (day, night, the seasons, the years) is marked by the various materials and colors. The egg, which symbolises birth, creativity, and perfection, is partially covered in light-coloured marble and glass-paste tesserae that have been lightly honed, which confers on them a certain softness without eliminating their granular nature entirely. The other half is covered in striking dark-slate tesserae that are sharp-edged and austere, but which also contain something of the vibrating luminosity of velvet. The tesserae on the blunt ends of the lances resemble the many facets of glistening crystal.

Through this suspended collision, this balance of opposites, the hard, heavy, difficult-to-handle tesserae create a sense of fluidity and softness. This is, quite possibly, the magic of mosaic.



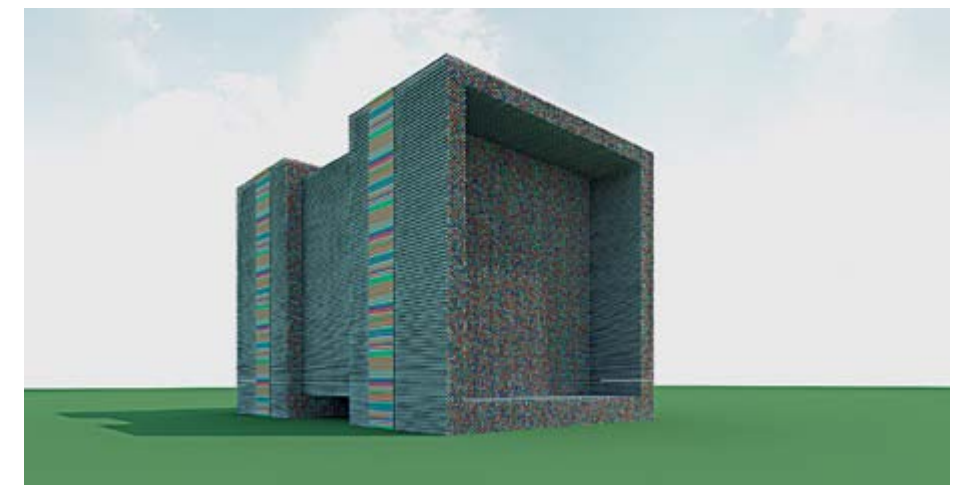
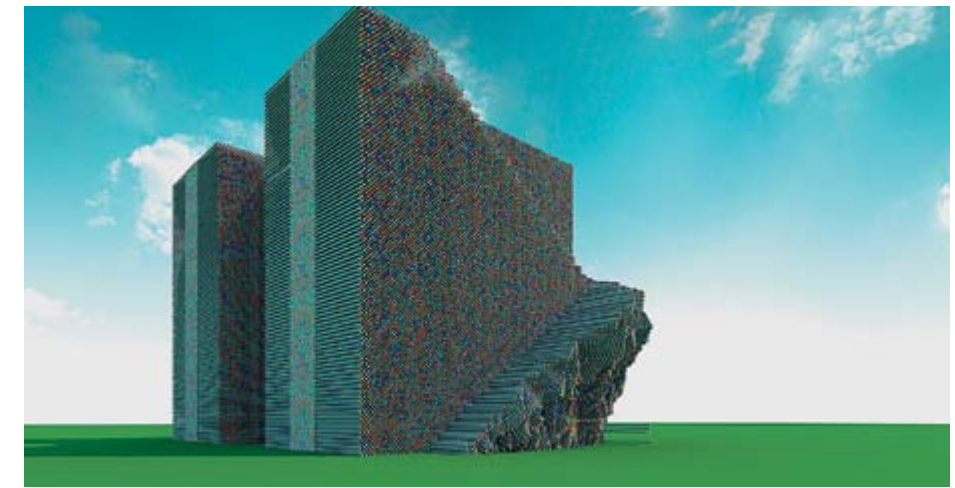
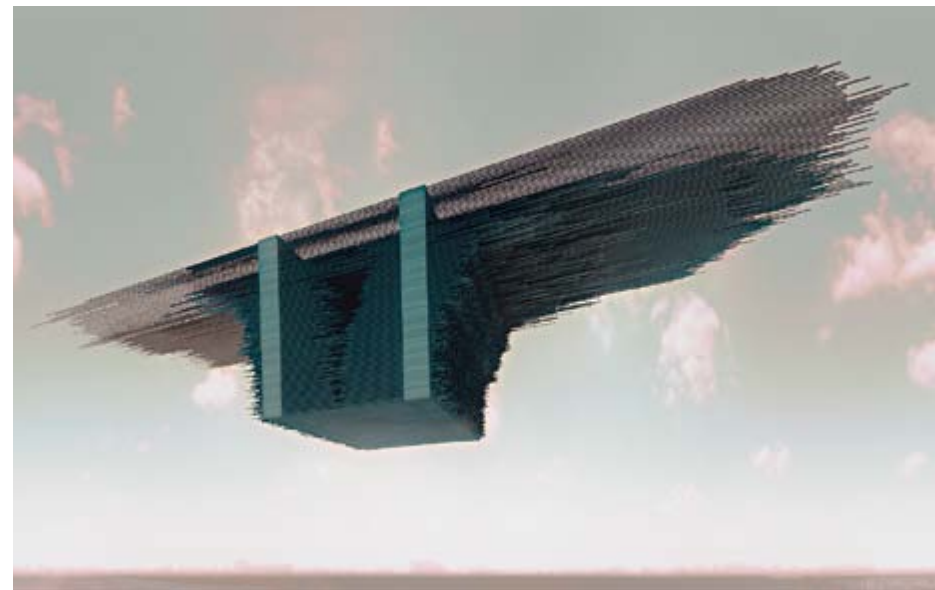
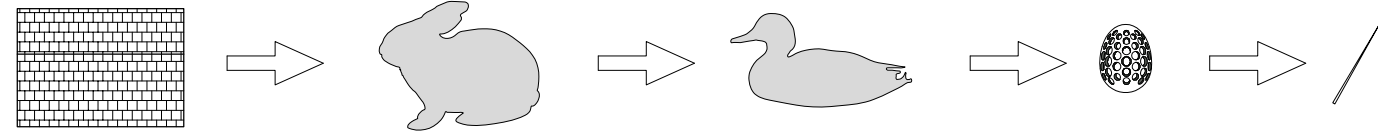
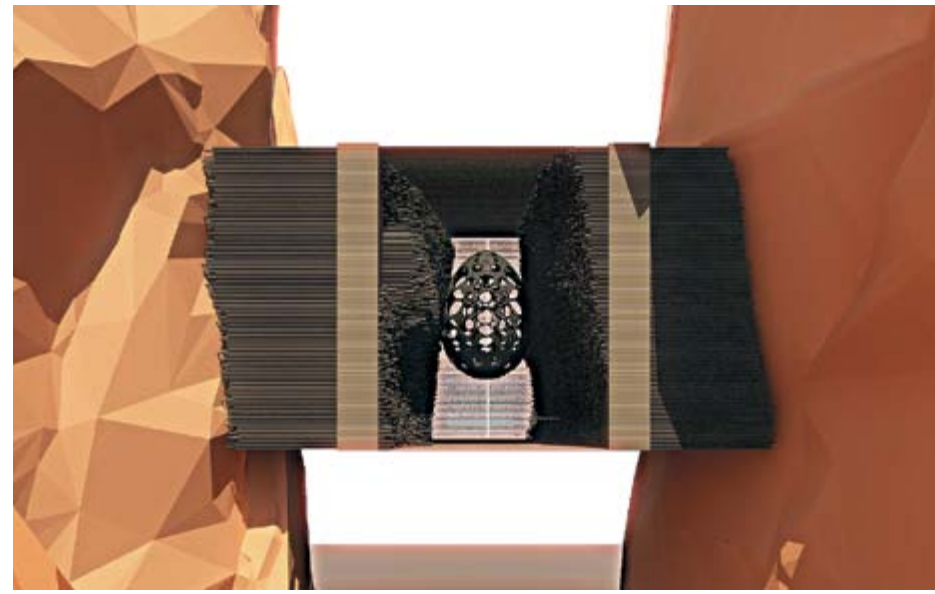



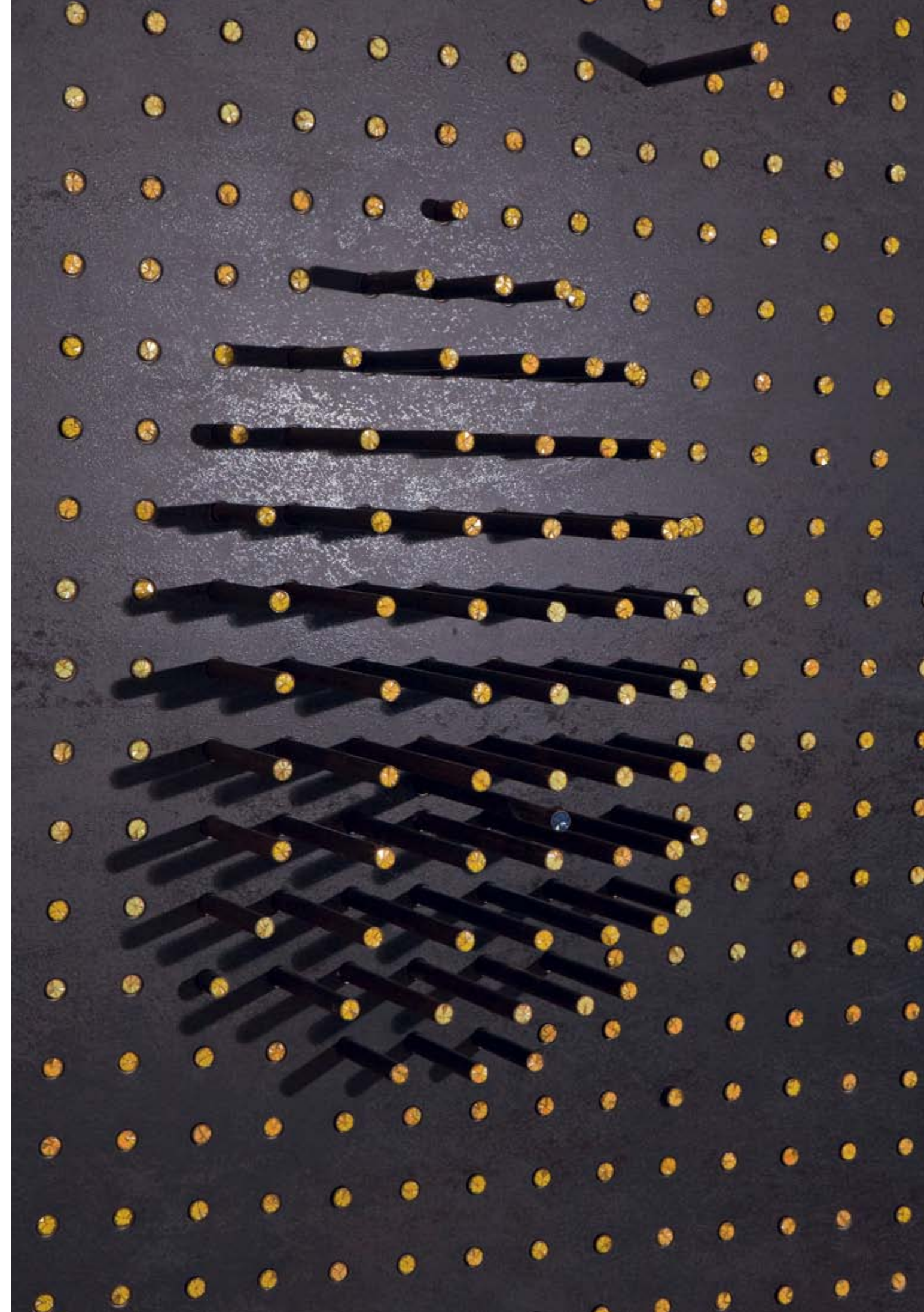

CHILDREN'S RELIQUARY

ДЕТСКИЙ РЕЛИКВАРИЙ

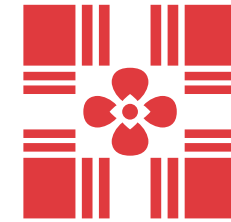

ИЛЬЯ УТКИН

ДЕТСКИЙ РЕЛИКВАРИЙ

Предназначение: Это маленький дом, где ребенок может остаться наедине со своими фантазиями. Где может хранить свои реликвии.

Пропорции: Размер 130 на 130 см обусловлен максимальным размером ребенка, нуждающегося в подобном сооружении.

Конструкции: Несущая конструкция – деревянный книжный стеллаж из твердых пород дерева, рассчитанный на длительный срок использования и непредвиденно большие нагрузки. Мозаика: Стены и крыша сборно-разборные, выполнены из щитов с мозаичным покрытием, рассчитанным на долговечное использование с высокой влаго- и морозоустойчивостью.

Использование: Семейный реликварий рассчитан на много-разовое использование, а также на временное забвение. Этот кукольный дом выполнен из долговечных материалов, он может быть предметом интерьера, стоять в крапиве на даче или быть частью ландшафтного дизайна.

Образ: Декоративный образ драгоценного сундука, хранящего детские тайны и семейные ценности. С условными изображениями и перспективами воображаемого города.

ХУДОЖНИК ВПРАВЕ НЕ ПОВТОРЯЕТ РИСУНОК АРХИТЕКТОРА, А ПРИДУМАЕТ СВОЙ ОБРАЗ, ОТВЕЧАЮЩИЙ ОБЩЕЙ ИДЕЕ.

ILYA UTKIN

CHILDREN'S RELIQUARY

Function: It is a small house where a child can be alone with his fantasies. A place where he can keep his relics.

Proportions: The size of 130 x 130 cm is dictated by the maximum size of a child who might need such construction.

Structure: The supporting structure is a wooden bookstand made of hardwood and able to withstand unexpectedly big loads for a long time.

Mosaic: Dismountable walls and roof are made of panels covered with mosaics, the type of cover that is long-term and highly resistant to moisture and frost.

Use: Family reliquary meant to be used many times over, and also can survive temporary abandonment. This doll house is made from long-lasting materials, it can be treated as an interior element, or be forgotten in the nettle-overgrown part of a dacha plot, or be a part of landscape design.

Image: Decorative image is that of a precious chest that contains children's secrets and family treasures, with stylized depiction of views of an imagined city.

THE ARTIST HAS A RIGHT NOT TO FOLLOW THE ARCHITECT'S DRAWING AND CREATE HIS OR HERS OWN IMAGE THAT WOULD RESPOND TO THE GENERAL IDEA.

ПЕЛАГИЯ АНГЕЛОПОЛУ

Я хотела, чтобы композиция мозаики «Семейного реликвария» отражала баланс эстетических и философских взглядов архитектора и художника. Результатом этого сотрудничества стал дом с минималистским, голым, почти брутальным интерьером (настоящим мужским пространством), и декором, сосредоточенным снаружи постройки. В доме два этажа, структурированные окнами и террасами, подчеркивающими составляющие его горизонтальные и вертикальные линии. Сине-голубая с золотом крыша – прямая отсылка к Византии. При анализе понятий «реликварий» и «кукольный дом» обнаруживается одна общая черта. В первом случае мы имеем дело с оболочкой, в которой хранятся святые «реликвии», а в другом – с тайным убежищем для воображаемого мира ребенка, с легендой, мифом, сказкой. Реликварий является конечной точкой добродетельного существования, пролагающего путь в жизнь вечную. Мир ребенка, в свою очередь, представляет собой начало, первые шаги, сопровождающие попытки понять символику легенд и найти для себя значимые архетипы и героев. В обоих случаях мы видим идеальный мир, не подверженный времени, построенный вокруг символов и ценностей, которые наводят нас на мысль о том, что в борьбе добра и зла правая, моральная сторона всегда в итоге победит.

PELAGIA ANGELOPOULOU

I wanted the composition of the "Family Reliquary" mosaic to reflect the balance in the creative process between the aesthetic and philosophical view of the architect and that of the artist.

The result of this collaboration is a house that has a minimalist, stark, almost brut interior (truly a boy's space), with all of the decoration appearing on the outside of the construction. There are two floors, structured with windows and terraces to emphasize the horizontal and vertical lines that constitute the creation. The roof, made with gold and shades of blue, is a direct reference to Byzantium. Analyzing the terms «reliquary» and «doll house,» which represent respectively the world of death and the world of childhood, one finds a common thread. One is the shell in which are kept the holy "relics" of the saints, while the other offers a secret retreat to the imaginary world of a child: the legend, the myth, and the fairy tale. One is the final destination of a virtuous existence, paving the way for eternal life. The other, the world of a child, represents a beginning, the first steps during which one tries to understand the symbolism of legends and to build one's own archetypes and heroes. In both cases, we see an ideal world, unaffected by time, built around symbols and values which seem to suggest that in the fight between good and evil, the fair and moral side will always prevail.



Я с удовольствием нарисовал бы настоящий реликварий по конкретной теме. Обычно в проектировании сама тема – это история, про которую нужно рассказать при помощи архитектуры. Она сама подсказывает образ архитектурной формы. Но оказалось, что все реликвии уже запротоколированы и имеют свои реликварии, которые нельзя переделывать, потому что они, в свою очередь, по прошествии лет тоже стали реликвиями. Оказалось, что реликварии для реликвариев тоже уже существуют в виде храмов и часовен. Придумывать новые реликвии слишком серьезно, это мне уже не по силам (старость и лень мозга), и я ухожу в детство.

I would be glad to draw a real reliquary for a specific situation. In the design process, usually the topic becomes the subject of a story that needs to be told by means of architecture, the topic itself suggest the choice of architectural forms. But, as it turned out, all relicts are already recorded and given their reliquaries that could not be changed, because, with the passing of years, they have turned into relicts themselves. I have found that reliquaries for reliquaries already exist, in the form of churches and chapels. Inventing new relicts is too serious task, I can not manage it (my brain grew old and lazy), and I turn to childhood.

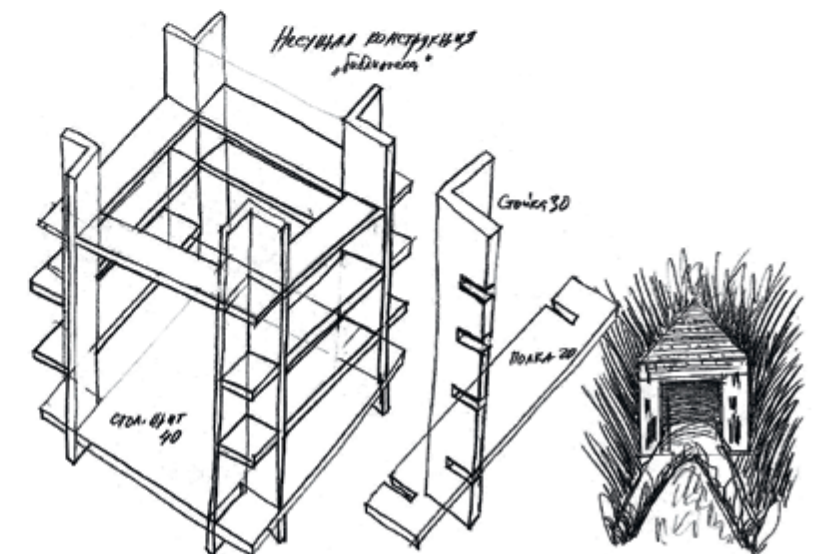
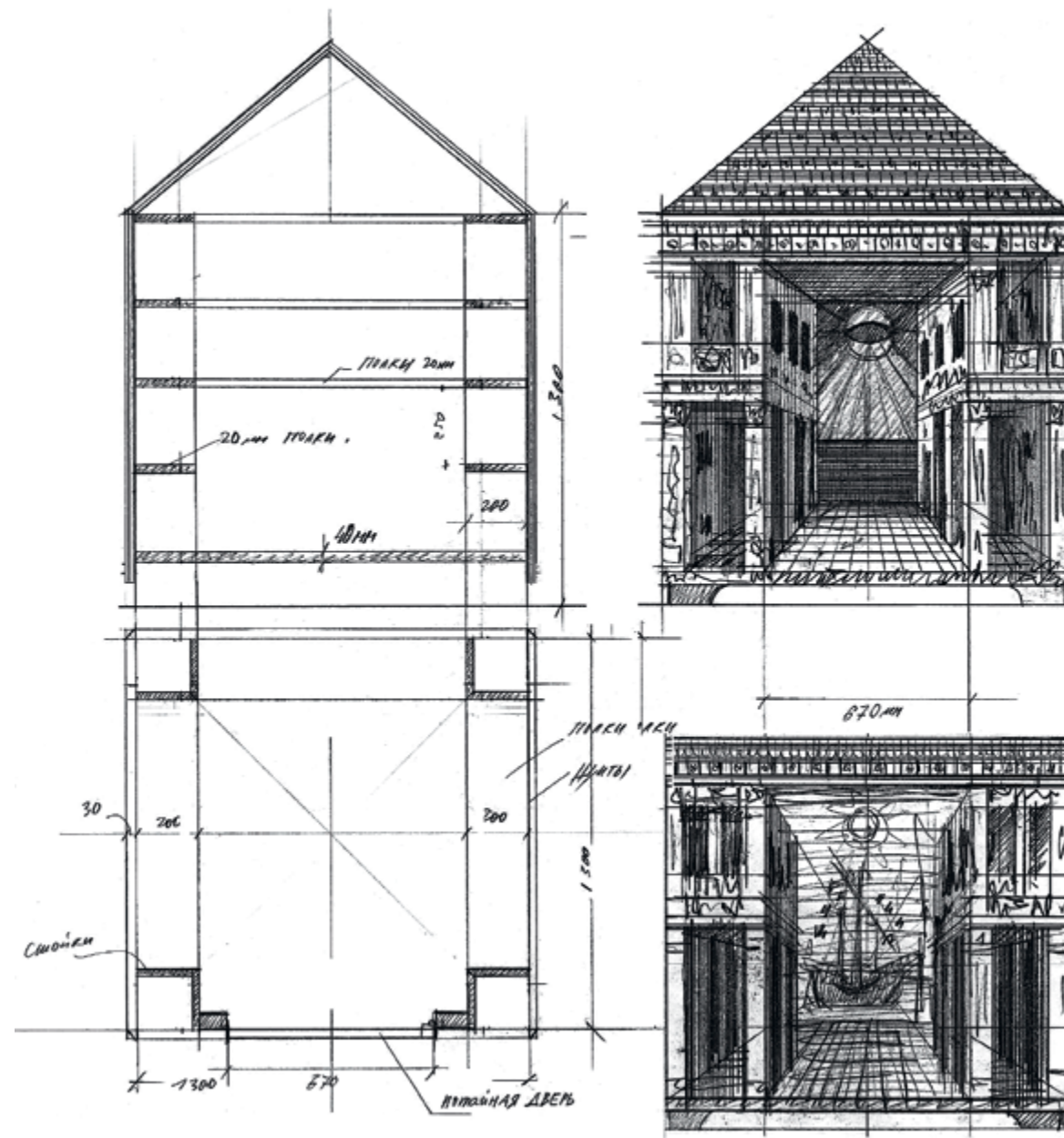



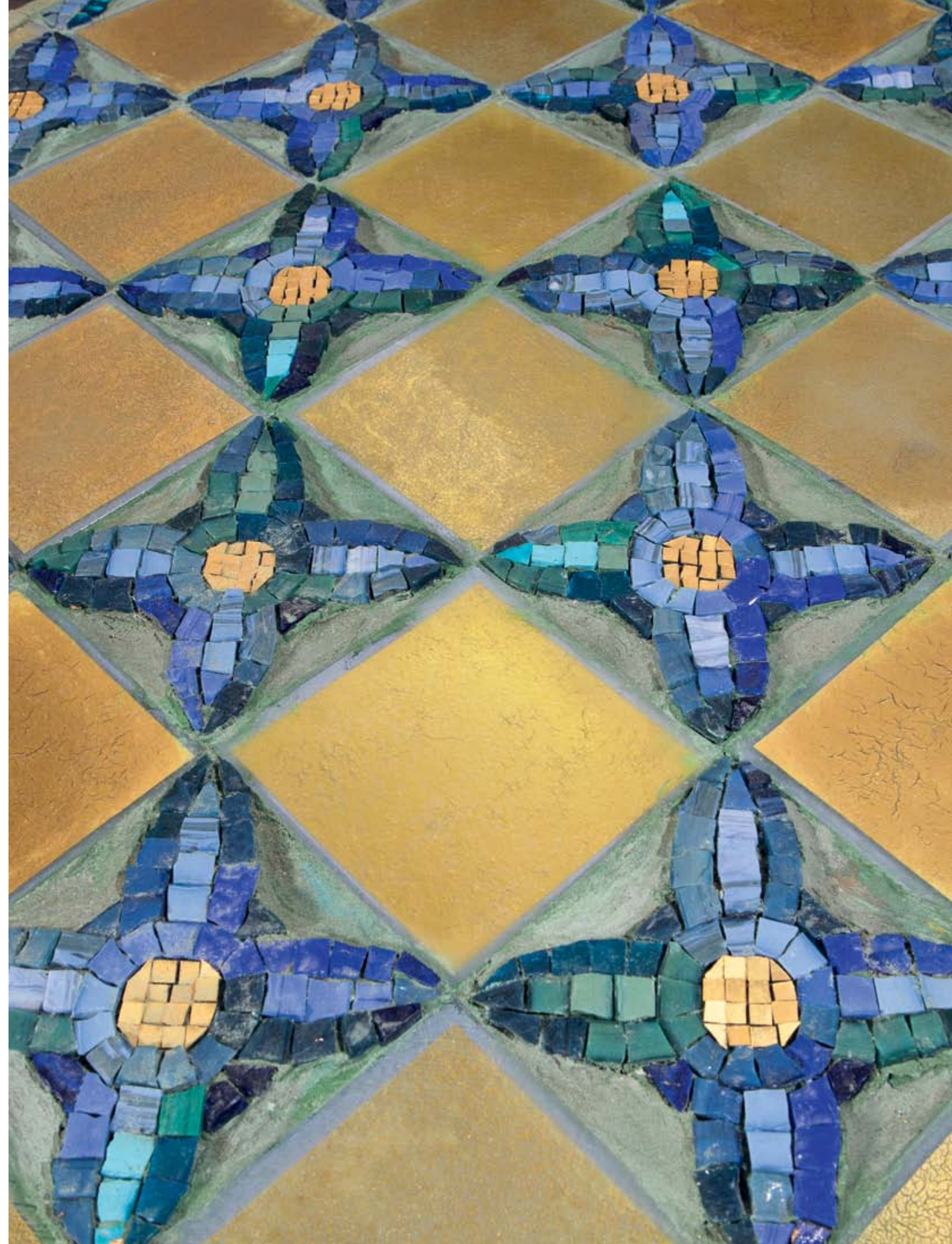

MUSIVUM GALLERY 







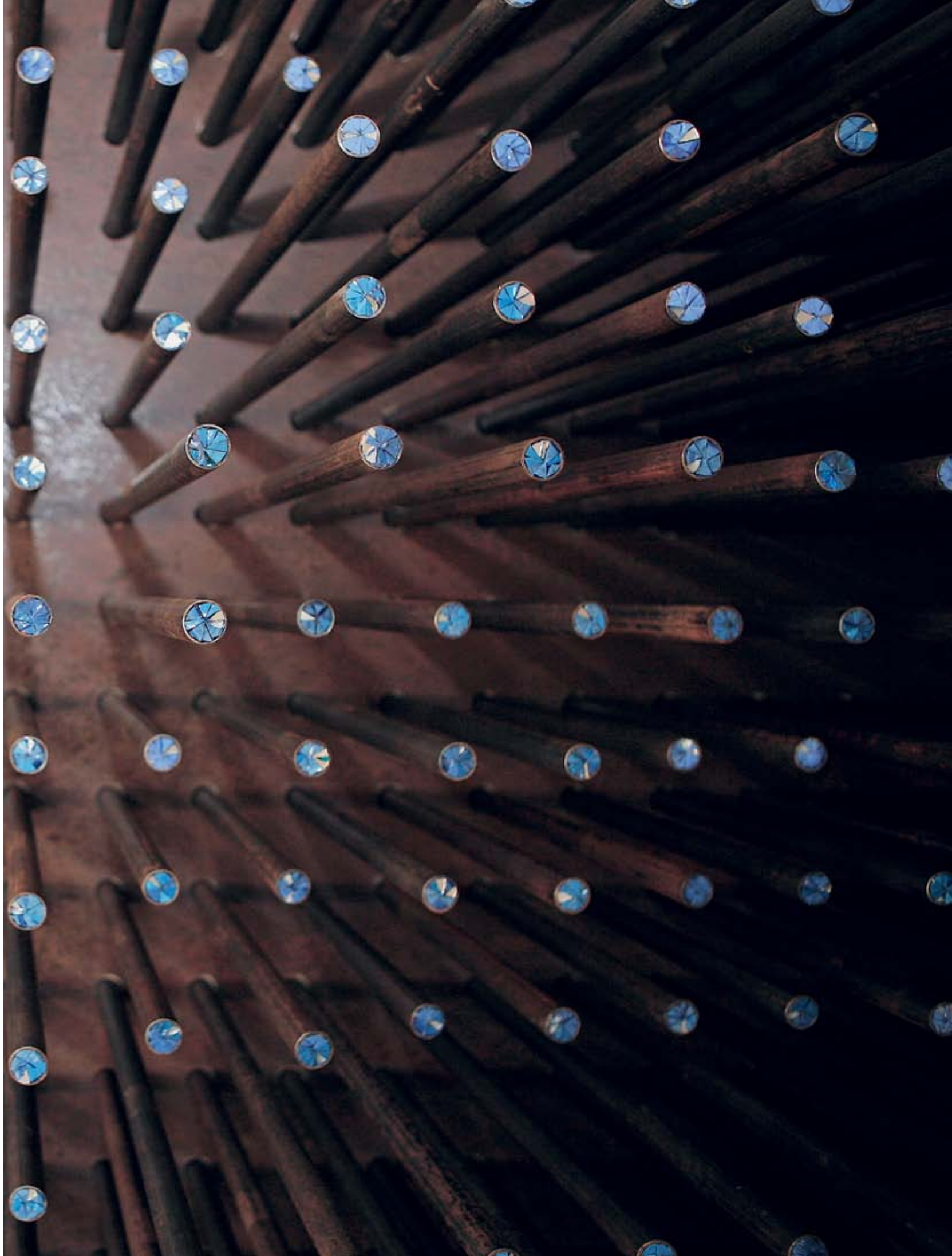
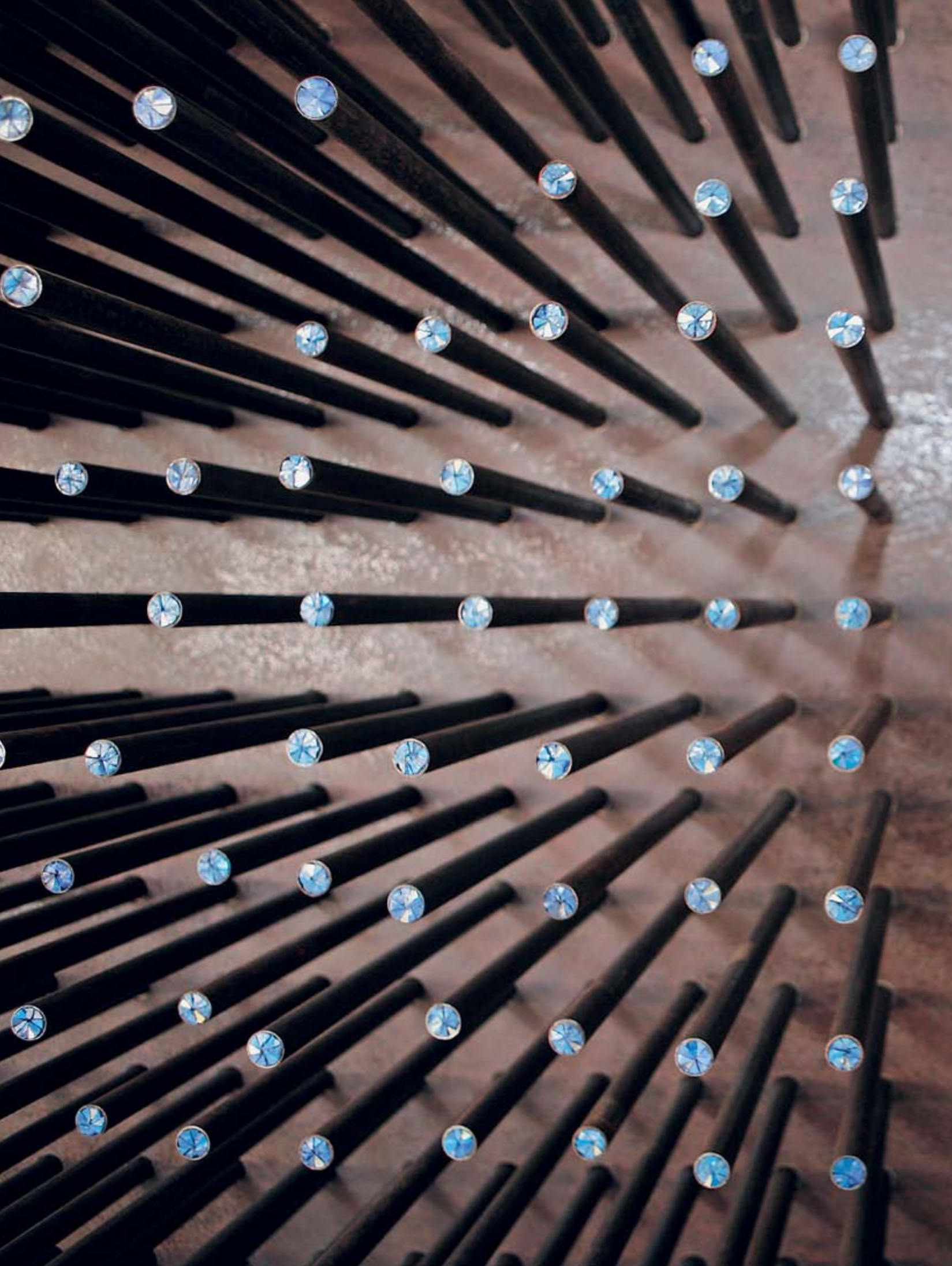

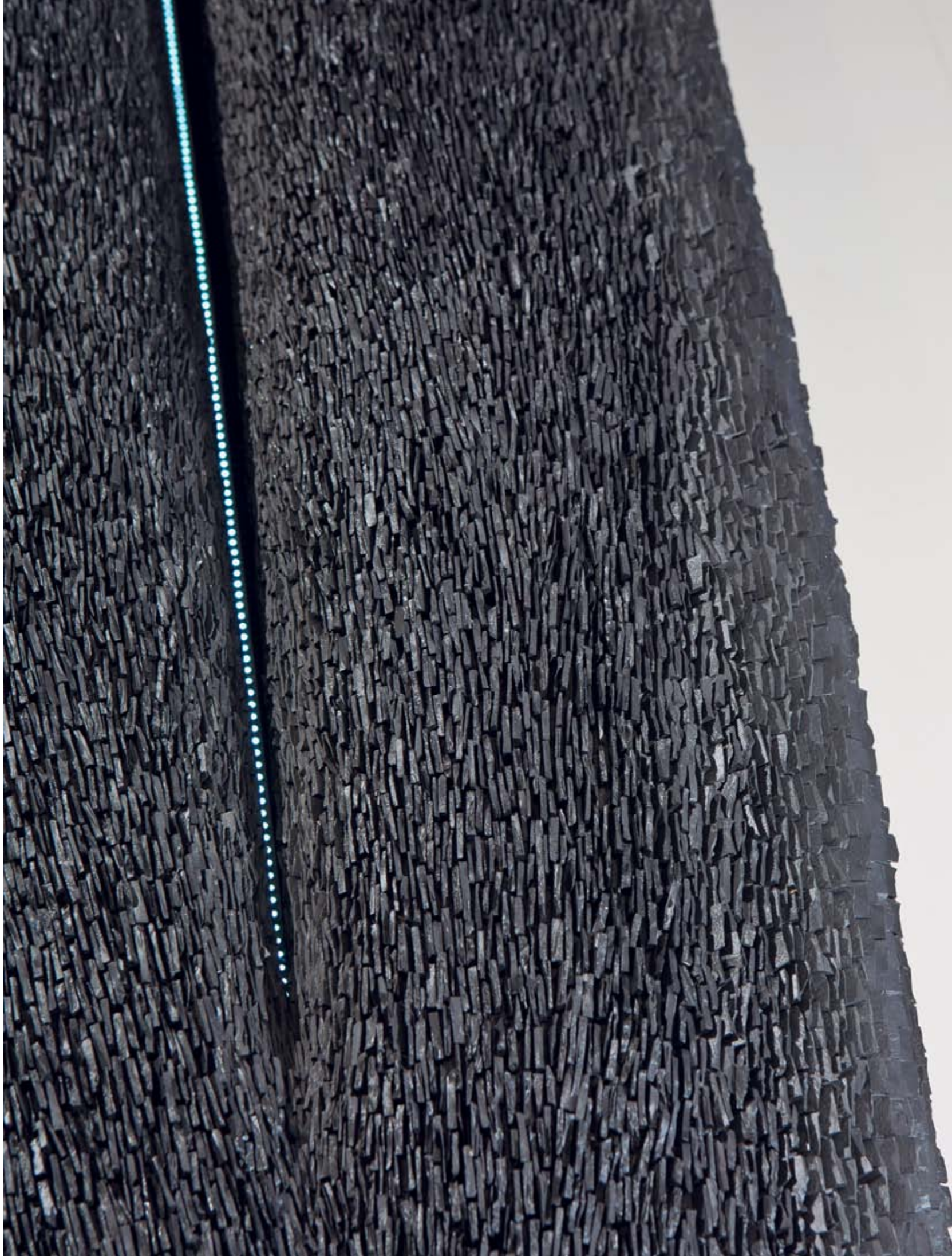
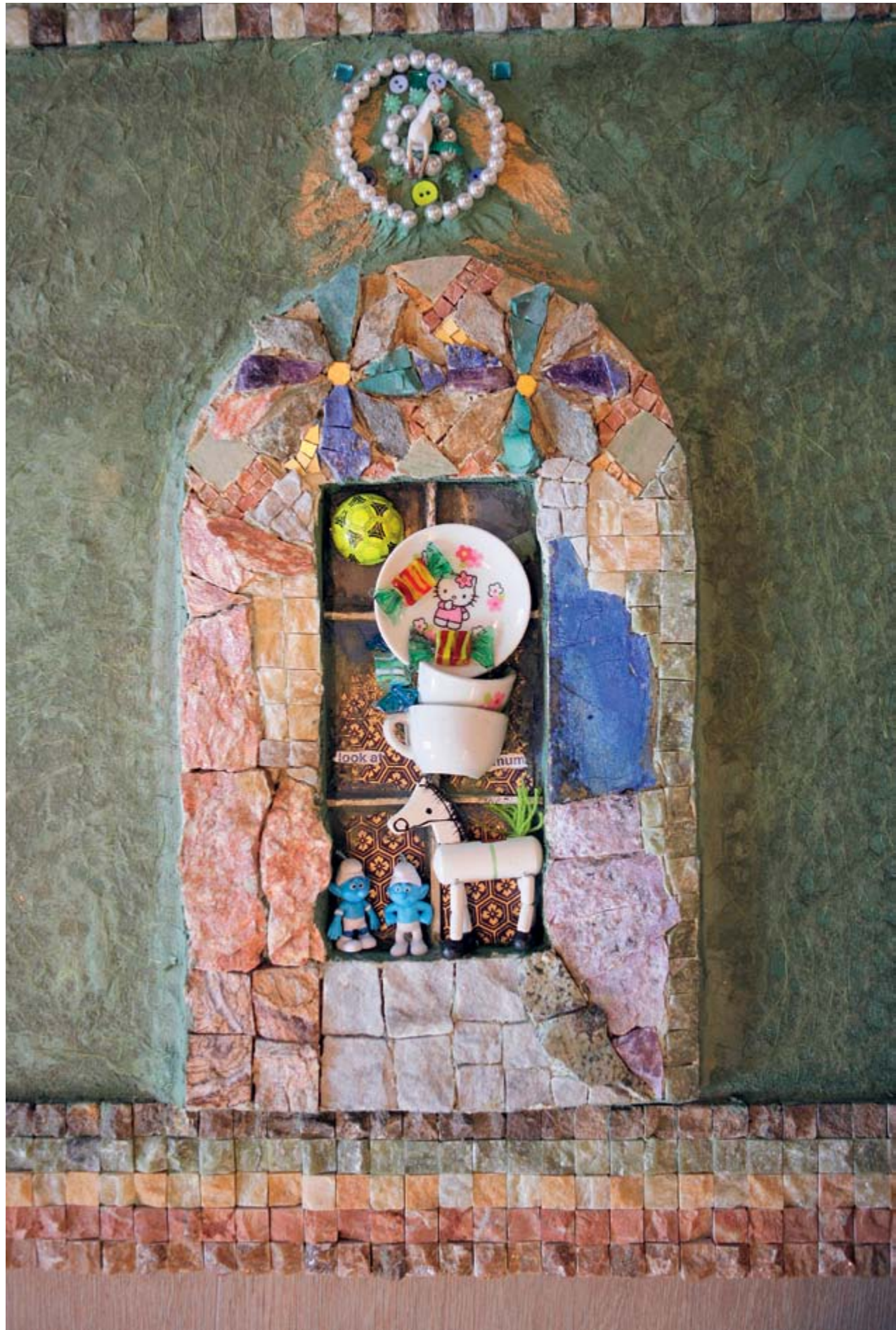





II4



II5



116



117

AUTHOR INDEX

ОБ АВТОРАХ



ЮРИЙ ГРИГОРЯН
(р. 1965, Москва)
окончил Московский архитектурный институт.
Руководитель архитектурной мастерской ПРОЕКТ МEGANOM.
Член Союза архитекторов России с 1994 г.
Преподает в Московском архитектурном институте. с 2006 г. Директор учебных программ института медиа, архитектуры и дизайна «Стрелка» с 2011 г.

YURI GRIGORYAN
(b. 1965, Moscow)
graduated from the Moscow Architectural Institute.
Head of the architectural bureau PROJECT MEGANOM.
Member of the Union of Moscow Architects since 1994.
Teaching at the Moscow Architectural Institute since 2006. Runs the Educational program at the Strelka institute since 2011.



ЮРИЙ АВВАКУМОВ
(р. 1957, Тирасполь)
окончил Московский архитектурный институт.
В 1988 г. основал студию АГИТАРХ, Москва.
В 1993 г. организовал фонд УТОПИЯ. С начала 80-х работает с наследием русского авангарда.
С 1984 г. курирует и участвует в выставках бумажной архитектуры в Москве, Любляне, Париже, Милане, Франкфурте, Кельне, Цюрихе, Брюсселе, Кембридже, Новом Орлеане, Остине, Амхерсте, Волгограде и т. д.
Участник венецианских биеннале 1996 (Предчувствуя будущее. Архитектор как сейсмограф), 2003 (Станция Утопия) и 2008 гг. (Роддом).
Работы Аввакумова находятся в Государственном Русском музее (Петербург), Государственной Третьяковской галерее (Москва), Музее Виктории и Альберта (Лондон), Немецком музее архитектуры (Франкфурт) и др.

ЮРИЙ АВВАКУМОВ
(born in Tiraspol, 1957)
AgitArch studio, Moscow.
graduated from Moscow Architectural Institute. In 1988, he founded AgitArch Studio, in 1993, organized the Utopia Foundations. Since early 1980s, works with avant-garde heritage.
Since 1984, he was a curator and participant of numerous exhibitions of 'paper architecture' in Moscow, Liubliana, Paris, Milan, Frankfurt, Cologne, Zurich, Brussels, Cambridge, New Orleans, Austin, Amherst, Volgograd, etc. He participated in Venice Biennale in 1996 (Sensing the Future. Architect as Seismograph), 2003 (Utopia Station), and 2008 (Bornhouse).
Avvakumov's works are presented in the State Russian Museum in St Petersburg, State Tretyakov Gallery in Moscow, Victoria and Albert Museum in London, German Museum of Architecture in Frankfurt, etc.

<http://avvakumov.com>

АЛЕНА КИРЦОВА
(р. 1954, о. Шпицберген)
училась живописи в частной школе Василия Ситникова. Живет и работает в Москве. Участвует в выставках с 1977 года, персональные выставки проходили в Москве, Франкфурте и Санкт-Петербурге. В начале 1980-х предложила свою версию геометрической абстракции, редуцировавшей к чистым формам реальные визуальные образы – окна, лестницы, двери, углы. Произведения Кирцовой находятся в Государственном Русском музее (Петербург), Государственной Третьяковской галерее (Москва), Музее С. Гуггенхайма (Нью-Йорк) и др.

АЛЕНА КИРЦОВА
(born in Spitsbergen, 1954)
studied painting in Vasily Sitnikov's private school. She lives and works in Moscow. Since 1977 she exhibits her works. Her solo exhibitions were held in Moscow, Frankfurt, and St Petersburg. In early 1980s, she introduced her own version of geometric abstract art, that reduces visual images, such as windows, stairs, doors, corners, into pure form. Kirtsova's works can be found in the collections of the State Russian Museum in St Petersburg, State Tretyakov Gallery in Moscow, S. Guggenheim Museum in New York, etc.



ДМИТРИЙ БУШ
(р. 1958, Москва)
окончил Московский архитектурный институт.
Руководитель архитектурно-проектной мастерской Государственного унитарного предприятия г. Москвы «Московский научно-исследовательский и проектный институт объектов культуры, отдыха, спорта и здравоохранения «Моспроект-4» (ГУП МНИИП «Моспроект-4»), член-корреспондент Международной академии архитектуры, член Союза архитекторов России, член Архитектурной камеры г. Берлина, ФРГ, лауреат Российской национальной премии в области архитектуры «Хрустальный Дедал» за 2001, 2002 и 2004 годы, лауреат международных конкурсов.

DMITRY BUSH
(born in Moscow, 1958)
graduated from Moscow Architectural Institute. He is the head of the architectural design studio at Mosproekt 4 (Moscow Research and Design Institute for Cultural, Sports, and Recreational Projects), Corresponding Member of the International Academy of Architecture, Member of Union of Architects of Russia, Member of Architektenkammer Berlin, Germany, winner of the Russian national architecture prize, 'Crystal Daedalus' of 2001, 2002 and 2004, laureate of international competitions.

СЕРГЕЙ ЧУКЛОВ
(р.1956, Краснодарский край)
окончил Московский архитектурный институт.
Главный архитектор проектов архитектурно-проектной мастерской Государственного унитарного предприятия г. Москвы «Московский научно-исследовательский и проектный институт объектов культуры, отдыха, спорта и здравоохранения «Моспроект-4» (ГУП МНИИП «Моспроект-4»), член союза архитекторов России, лауреат Российской национальной премии в области архитектуры «Хрустальный Дедал» за 2001, 2002 и 2004 годы, лауреат международных конкурсов

SERGEY CHUKLOV
(born in 1956, in Krasnodar Region) graduated from Moscow Architectural Institute. Chief project architect at Mosproekt 4 (Moscow Research and Design Institute for Cultural, Sports, and Recreational Projects), Member of Union of Architects of Russia, winner of the Russian national architecture prize, 'Crystal Daedalus' of 2001, 2002 and 2004, laureate of international competitions.



ТОТАН КУЗЕМБАЕВ
(р. 1953, Арысский р-н Чемкентской обл., Казахстан)
окончил МАРХИ. В 2002 г. основал «Архитектурную мастерскую Тотана Кузембаева». В 2008 г. участвовал в 11-й Архитектурной биеннале в Венеции. В 2009 г. состоялась персональная выставка Тотана Кузембаева в Москве. Лауреат многочисленных премий, включая премию Dedalo Minosse 2008.

TOTAN KEZEMBAEV
(born in 1953, in Aryss district of Chekment region, Kazakhstan) graduated from Moscow Architectural Institute. In 2002, he founded Totan Kuzembaev Architectural Studio. In 2008, he participated in 11th Biennale of Architecture in Venice. In 2009, solo exhibition of Totan Kuzembaev's work was held in Moscow. He was awarded with numerous prizes, including Dedalo Minosse 2008

www.totan.ru



ИЛЬЯ УТКИН
(р. 1955, Москва) окончил Московский архитектурный институт. Работал в сотрудничестве с Александром Бродским в 1978–1993 гг. Лауреат множества архитектурных конкурсов, среди которых премия Венецианской биеннале в 2000 году. В 1994 г. создал свою мастерскую «Студия Уткина», работающую в области архитектуры, театральной сценографии и дизайна. Самый крупный объект «Дом на Лёвшинском», 2004. Работы находятся во многих собраниях, включая Музей современного искусства, Нью-Йорк.

ILYA UTKIN
(born in Moscow, 1955) graduated from Moscow Architectural Institute. In 1978-1993 worked together with Alexander Brodsky. He won many architectural competitions, and was awarded with Venice Biennale prize in 2000. In 1994, he established his office, Utkin Studio, which works in the field of architecture, set design, and interior design. His biggest realized project is House in Liovshinsky (2004). His works are held in many museums, including the Modern Art Museum in New York

<http://www.ilyautkin.ru/>



СЕРГЕЙ ЧОБАН
(р. 1962, Ленинград) окончил Государственный академический институт живописи, скульптуры и архитектуры в Санкт-Петербурге. В 1992 г. переехал в Германию, где с 1995 г. возглавляет собственное бюро. Построил десятки зданий в Германии и России. Принимал участие во множестве выставок изобразительного искусства и архитектуры. Курировал российский павильон на XII Биеннале в Венеции.

SERGEY TCHOBAN
(b. 1962, Leningrad, USSR) graduated from the St. Petersburg State Academic Institute for Painting, Sculpture and Architecture. In 1992 moved to Germany, where, since 1995, he has been running the Berlin office of bureau "nps tchoban voss". Tens of buildings were realized upon his projects in Germany and Russia. He took part in many art- and architectural exhibitions. He was curator of Russian pavilion in XII Architecture Biennale in Venice.

www.nps-tchoban-voss.de

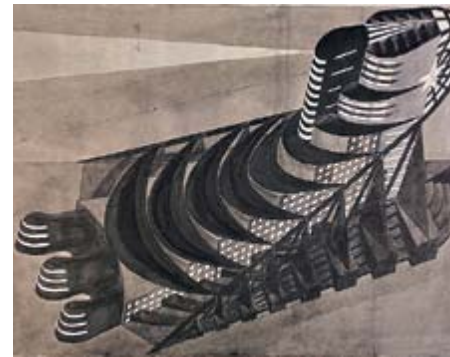

СЛАВА МИЗИН, «СИНИЕ НОСЫ»

ВЯЧЕСЛАВ МИЗИН
Родился в 1962 году в Новосибирске. Окончил Новосибирский архитектурный институт. Живет и работает в Новосибирске и Москве.
АЛЕКСАНДР ШАБУРОВ
Родился в 1965 году в Березовском, Свердловская область. Окончил Свердловскую академию архитектуры и искусств. Является членом Союза художников России с 1993 года. Живет и работает в Москве.

Группа «Синие носы» выставляла свои работы по всему миру, представляла Россию на Венецианских биеннале 2003 и 2005 года, а также на других крупных арт-форумах мира.

SLAVA MIZIN "THE BLUE NOSES"

VIACHESLAV MIZIN
(born in 1962, Novosibirsk) graduated from Novosibirsk Architectural Institute. Lives and works in Novosibirsk and Moscow.
ALEXANDER SHABUROV
(born in 1965, Berezovsky, Sverdlovsk Region) graduated from Sverdlovsk Academy of Architecture and Arts. Since 1993, he is a member of the Union of Artists of Russia.
He lives and works in Moscow.

The Blue Noses Group has exhibited worldwide, representing Russia at the Venice Biennale in 2003 and 2005, and at other big art forums in different countries.



АРТ-БЛЯ
«А-Б студия» – Савин Андрей, Чельцов Андрей, Лабазов Михаил

САВИН АНДРЕЙ
(р. 1961, Москва)
1968–1978 – московская средняя школа №7 и занятия в детской художественной школе; 1979–1985 – Московский архитектурный институт. Член союза архитекторов СССР и России с 1989 г. 2004 – по настоящее время – преподавательская деятельность в Московском архитектурном институте.
ЧЕЛЬЦОВ АНДРЕЙ
(р. 1960, Москва)
1967–1977 – московская средняя школа и занятия в детской художественной школе; 1977–1983 – Московский архитектурный институт. Член союза архитекторов СССР и России с 1989 года. 2004 – по настоящее время – преподавательская деятельность в Московском архитектурном институте.
ЛАБАЗОВ МИХАИЛ
(р. 1961, Москва)
1968–1978 – московская средняя школа; 1979–1985 – Московский архитектурный институт. В 1987 году организовал детскую архитектурную студию. Член союза архитекторов СССР и России с 1989 года. 2004 – по настоящее время – преподавательская деятельность в Московском архитектурном институте.
ВОЛКОВ ЕВГЕНИЙ
(р. 1979, Новосибирск)
1998–2003 – Новосибирская государственная архитектурно-художественная академия
В настоящее время – архитектор, ООО «А-Б студия».

Группа Арт-Бля участвует в художественных выставках с конца 80-х годов, среди них: Игровая площадка (АртПлей, Москва), 2005 и РодДом (Сан-Стае, Венеция, 2008).

ART-BLYA
(A-B Studio – Andrey Savin, Andrey Cheltsov, Mikhail Labazov)

ANDREY SAVIN
(born in 1961 in Moscow) studied at Moscow Architectural Institute in 1968–1978. Since 1989, he is a member of the Union of Architects of Russia. Since 2004 till present, he teaches at Moscow Institute of Architecture.
CHELTSOV ANDREY
(born in 1960 г., Москва) studied at Moscow Architectural Institute in 1977–1983 Since 1989, he is a member of the Union of Architects of the USSR and Russia. Since 2004 till present, he teaches at Moscow Institute of Architecture.
MIKHAIL LABAZOV
(born in 1961 in Moscow), studied at Moscow Architectural Institute in 1979–1985. In 1987, he established in architectural studio for children. Since 1989, he is a member of the Union of Architects of the USSR and Russia. Since 2004 till present, he teaches at Moscow Institute of Architecture.
EUGENY VOLKOV
(born in 1979 in Novosibirsk) in 1998–2003, studied at Novosibirsk State Academy of Architecture and Art. Presently, he works as architect at A-B Studio.

Since late 1980s, ART-BLYA group participates in art exhibitions, including Playground at Atrplay, Moscow, 2005, and Bornhouse an San Stae, Venice, 2008.

<http://www.art-blya.com/>



ОБЛЕДЕНЕНИЕ АРХИТЕКТОРОВ
Обледенение Архитекторов создано в 1993 году. В настоящий момент состоит из: Алексей Кононенко, Илья Вознесенский, Вера Самородова, Игорь Бурый.

ИГОРЬ БУРЫЙ
родился в Павлодаре (Казахстан) в 1964 году, окончил Московский полиграфический институт в 1993 году.
ИЛЬЯ ВОЗНЕСЕНСКИЙ
родился в Москве в 1970 году, окончил Московский архитектурный институт в 1993 году.
АЛЕКСЕЙ КОНОНЕНКО
родился в Киеве (Украина) в 1968 году, окончил Московский архитектурный институт в 1994 году.
ВЕРА САМОРОДОВА
родилась в Щербинке (Московская область) в 1974 году, окончила Московский архитектурный институт в 1998 году.

Группа участвовала в разнообразных выставках современного искусства, среди которых: Modernikon, Casa dei Tre Oci, Venice, Italy 2011, ParaArchitecture, MUAR, Moscow, Russia 2009.

ICED ARCHITECTS GROUP
The Iced Architects group was founded in Moscow in 1993

At present, the group's members include: Alexei Kononenko, Ilya Voznesensky, Vera Samorodova, Igor Boury

IGOR BOURY
was born in Pavlodar (Kazakhstan) in 1961, and graduated from the Moscow Polygraphic Institute in 1993.

ILYA VOZNESENSKY
was born in Moscow in 1970, and graduated from the Moscow Architectural Institute in 1993.

ALEXEI KONONENKO
was born in Kiev (Ukraine) in 1968, and graduated from the Moscow Architectural Institute in 1994.

VERA SAMORODOVA
was born in Shcherbinka (Moscow Region) in 1974, and graduated from the Moscow Architectural Institute in 1998.

<http://www.icedarchitects.com/>



ПЕЛАГИЯ АНГЕЛОПОЛУ
(р. в 1951, Афины, Греция)
училась в Университете изящных искусств в Афинах. Ее работы находятся в частных и публичных коллекциях, музеях и исторических комплексах Европы, Японии и США. Ее произведение, «Корона», установлено рядом с саркофагом Его Святейшества Папы Иоанна Павла II. Живет и работает в Брюсселе.

PELAGIA ANGELOPOULOU
(b. 1951, Athens, Greece)
studied at the University of Fine Arts in Athens. Her artwork can be found within museums, private and public collections, and historical monuments throughout Europe, Japan, and the United States. Her work, "Crown," is installed next to the sarcophagus of His Holiness Pope Jean Paul II. She lives and works in Brussels.



МАТИЛЬДА ТРАЦЕВСКА
(р. 1978, Варшава, Польша)
окончила живописный факультет Академии изящных искусств в Варшаве. Позднее прошла курс обучения мозаике в Академии изящных искусств в Равенне, Италия. В 2009 создала настенную мозаику, посвященную Че Геваре. Эта мозаика, в основу которой лег проект La Poderosa («Всемогущая»), находится в кубинском городе Sancti-Spiritus. В 2010 году Трацевска была удостоена за эту работу приза «Starting Point!».

MATYLDA TRACZEWSKA
(b.1978, Warsaw, Poland)
graduated from the faculty of painting at the Academy of Fine Arts in Warsaw. She later attended the mosaic program of the Academy of Fine Arts in Ravenna, Italy. In 2009, she created a mosaic mural dedicated to Che Guevara, based on a project entitled "La Poderosa," now located in Sancti Spiritus, Cuba. She is the winner of the "Starting Point!" thesis prize (2010).



ДУШАНА БРАВУРА
(р. 1969, Венеция, Италия) – представитель молодого поколения мозаичистов равеннской школы. На ее счету много выставок в разных странах. В настоящее время художница, живущая в Равенне и в Москве, преподает мозаику в магистратуре равеннской Академии изящных искусств.

DUSCIANA BRAVURA
(b. 1969, Venice, Italy)
is representative of the younger generation of mosaic artists from the Ravenna school. She has exhibited internationally throughout her career, and presently teaches mosaic in the Master's degree program at the Academy of Fine Arts in Ravenna. She divides her time between Ravenna and Moscow.



МАРКО БРАВУРА
(р. 1949, Равенна, Италия)
обучался в Академии изящных искусств в Венеции. Его работы экспонировались в разных странах, в том числе на Венецианской биеннале 2011 года. Созданные им памятники можно найти в Бейруте, Равенне и по всей Италии. Живет в Равенне и в Москве.

MARCO BRAVURA
(b. 1949, Ravenna, Italy)
completed his studies at the Academy of Fine Arts in Venice. He has exhibited his works internationally, including at the 2011 Venice Biennale. His monuments can be found in Beirut, Ravenna, and across Italy. He lives between Ravenna and Moscow.

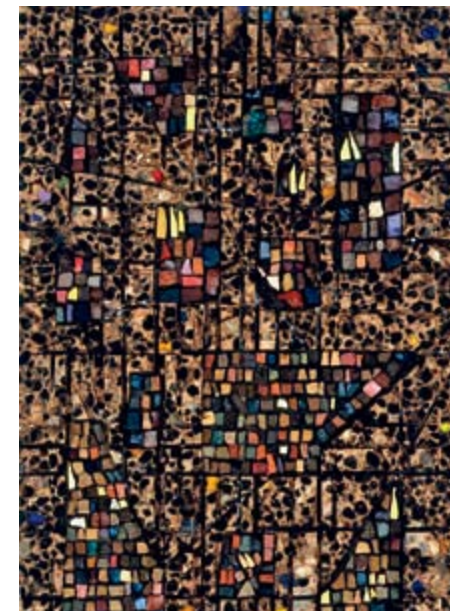

МАРКО ДЕ ЛУКА
(р. 1949, Медисина, Италия)
окончил Академию изящных искусств в Болонье. С 1976 по 2002 год преподавал живопись в Художественном институте Равенны. В своих работах, выставленных по всей Европе, прославляет мозаику, противостоящую эфемерности.

MARCO DE LUCA
(b. 1949, Medicina, Italy)
graduated from the Academy of Fine Arts in Bologna. From 1976 to 2002, he taught painting at the Institute of Art of Ravenna. His work has been exhibited throughout Europe, celebrating the nature of mosaic as the antithesis of ephemerality.



ВЕРДИАНО МАРЦИ
(р. 1949, Равенна, Италия)
окончил Академию изящных искусств в Равенне и Эколь де Бозар в Париже. Его работы демонстрировались в разных странах мира, в 1986 и 2011 гг. художник представлял Республику Сан-Марино на Венецианской биеннале. Ряд созданных им памятников установлен в общественных пространствах.

VERDIANO MARZI
(b. 1949, Ravenna, Italy)
graduated from the Academy of Fine Arts in Ravenna and from the École de Beaux Art in Paris. He has exhibited worldwide, representing the Republic of San Marino at the Venice Biennale in 1986 and 2011. His monuments can be found in many public spaces.



ДЖУЛИО КАНДУССИО
(р. 1945, Удина, Италия)
выработал собственный творческий метод, основанный на индивидуальном восприятии и экспериментах с различными формами искусства. В 1980 году стал арт-директором компании Bisazza, занимаясь на этом посту исследованием заложенных в мозаике возможностей для творчества. Среди его проектов – станция лондонского метро «Тоттенхем-Корт-Роуд» (1983) и крупномасштабная настенная мозаика «Переливающаяся молния», в 2003 году преподнесенная в дар городу Нью-Йорку и ныне находящаяся на временной станции метро «Всемирный торговый центр».

GIULIO CANDUSSIO
(b. 1945, Udine, Italy)
has developed a practice based on individual perception and experimentation across art forms. In 1980, he became the Art Director of Bisazza, driving creative research in the field of mosaic. Among his projects are the Tottenham Court Road tube station in London (1983) and the large-scale mural, “Iridescent Lightning,” presented to the city of New York in 2003 and now located at the Temporary World Trade Center PATH station.



ТОЙОХАРУ КИИ
(р. 1953, Эхиме, Япония)
окончил Токийский национальный университет изящных искусств и музыки в 1977-м и получил магистерскую степень в том же университете в 1980 году. Получив стипендию правительства Италии, продолжил свое обучение во Флоренции. В 1982 году Кии вернулся в Японию и открыл мозаичное ателье ING. На его счету более пятидесяти реализованных настенных мозаик.

TOYOHARU KII
(b.1953, Ehime, Japan)
graduated from the Tokyo National University of Fine Arts and Music in 1977 and finished the Master’s program of the same university in 1980. He continued his studies in Florence, Italy, with a scholarship from the Italian government. In 1982, Kii returned to Japan and opened Mosaic Atelier ING. He has realized over fifty mural mosaics.



ОЛЬГА СОЛДАТОВА
(р. 1965, Сахалин, Россия)
окончила окончила Национальную высшую школу архитектуры в Париже (École Nationale Supérieure d’Architecture de Paris-Belleville) и работает как художник, архитектор, дизайнер и арт-директор. Ее работы, укорененные в русском авангарде, демонстрировались на выставках по всему миру, включая Венецианскую биеннале 2009 года. Живет и работает в Москве, Париже и Гонконге.

OLGA SOLDATOVA
(b. 1965, Sakhalin)
graduated from The École Nationale Supérieure d’Architecture de Paris-Belleville and now works as an artist, architect, designer, and art director. Her work, which stems from the post-Soviet avant-garde, has been exhibited throughout the world, including at the 2009 Venice Biennale. She lives and works between Moscow, Paris, and Hong Kong.

Благодарим: Дину Боровик • Елизавету Мазикову • Снежану Смирнову
Юлию Чередниченко • Татьяну Дубовскую • Марию Власову • Ольгу Малыгину
Екатерину Бурханову • Михаила Бунтина • Сергея Аметова • Льва Александрова
Ольгу Захарову • Наталью Бекетову • Алексея Михеева • Вадима Комиссарова
Алёну Терешко • Елену Александрову • Светлану Исламову
Элизабет Нарутскую • Саманту Холмс
Роберту Грассо • Антона Несмелова
Тимура Хисматуллина



Thanks:
Dina Borovik • Elizabeth Mazikova
Snezhana Smirnova • Julia Cherednichenko • Tatyana Dubovskaya • Maria Vlasova
Olga Malygina • Ekaterina Burkhanova • Mikhail Buntin • Sergey Ametov • Lev Aleksandrov
Olga Zakharova • Natalia Beketova • Aleksey Mikheev • Vadim Komissarov
Alyona Tereshko • Elena Aleksandrova • Svetlana Islamova
Elizabeth Narutskiaia • Samantha Holmes
Roberta Grasso • Anton Nesmelov
Timur Khismatullin

ISBN 11123456

УДК

ББК



РЕЛИКВАРИЙ

КАТАЛОГ ВЫСТАВКИ

MusivumGallery

Центр дизайна ArtPlay на Яузе, ул. Нижняя Сыромятническая, д.10

Тексты – авторы проектов

Фотосъемка – С. Пономарев

Макет, художественное оформление, верстка – И. Бурый

Перевод – А. Броницкая

Литературный редактор, корректор – И. Белякова

Подписано в печать 15.10.2011

Формат 60х90/8

Печать офсетная

Бумага Гарда Пат

Печатных листов 36

Гарнитуры LazurskiC, Humanist531 VT

Тираж 1000 экз.

Заказ №2347

ОАО «Типография Новости»

105500 Москва, ул. Энгельса, д. 46